

# Contenidos y sistemas: una mirada al futuro

Eugenio López de Quintana

Mayo 2010



Pública

Textual

Antigüedad

Especializada

Grandes org.

Divulg./difusión

Intranet

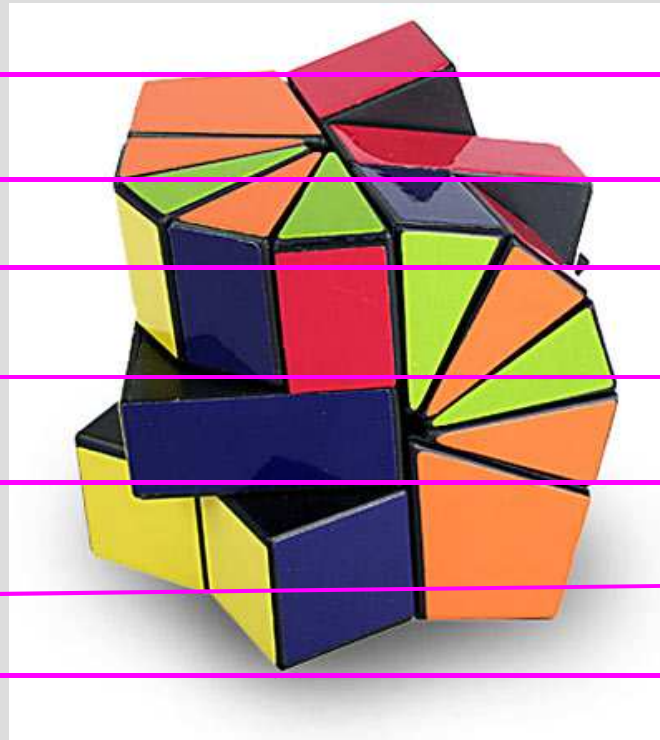

Privada

Multimedia

Nueva creación

General

Peq.Med.Org.

Producción

Web





Encontrar información

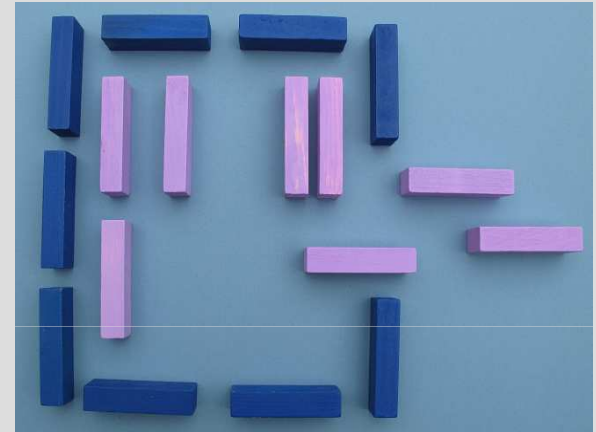
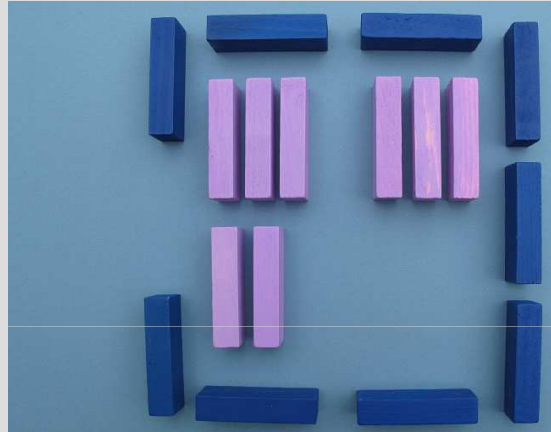
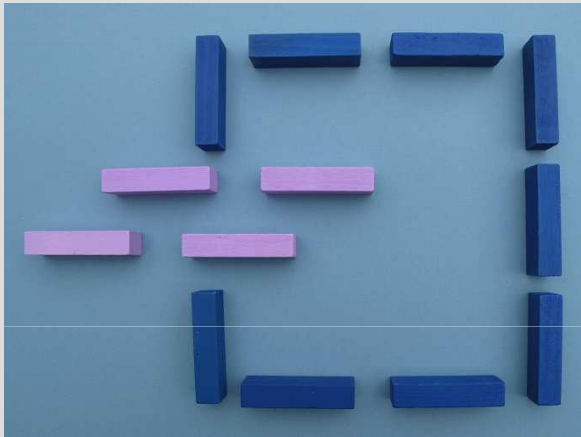

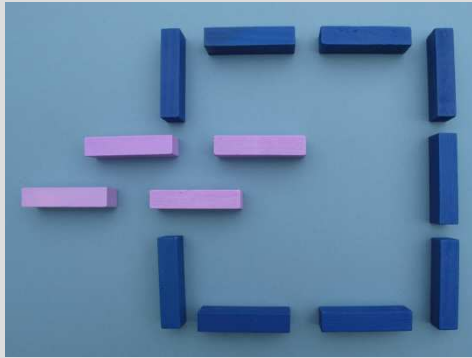

Contenido

Documento

A blue curved line starts at the right side of the word 'Documento' at the bottom left and arcs upwards and to the right, ending at the left side of the word 'Contenido' at the top right.



Contenido

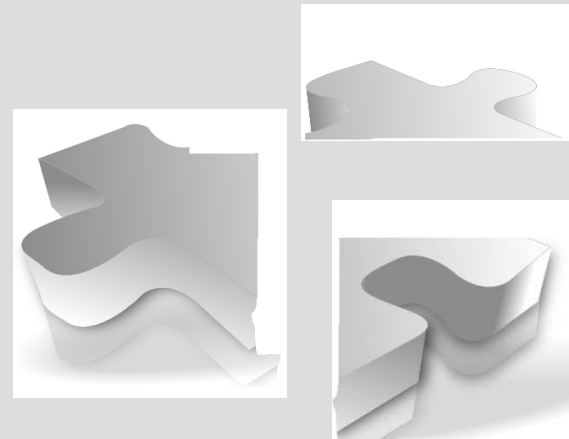

= asset

Contenido

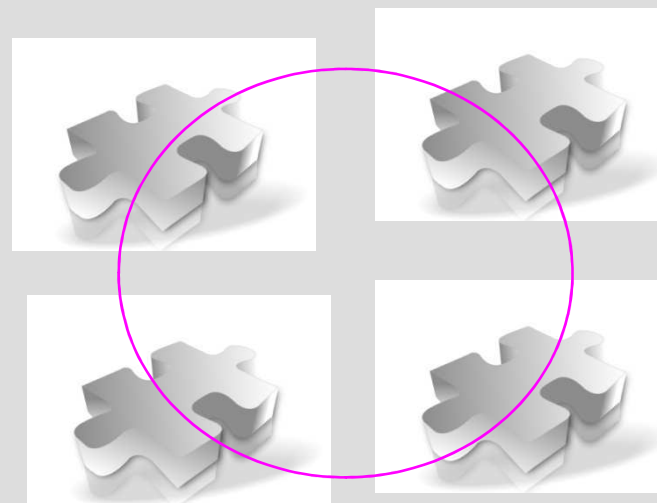





## Contenido

Documentación  
y gestión de  
información



Comunicación,  
difusión,  
posicionamiento, venta  
de información



**Bibliográfico**  
Documento

Contenido  
**Multimedia**



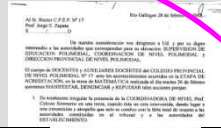
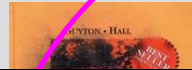

- 24 h/min subidos
- 2.000 M / día serv.

- 1.600 imág./día
- 3,5 M en archivo

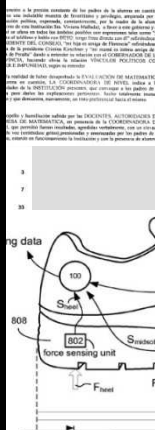

## Mercado de contenidos digitales en España: 2009

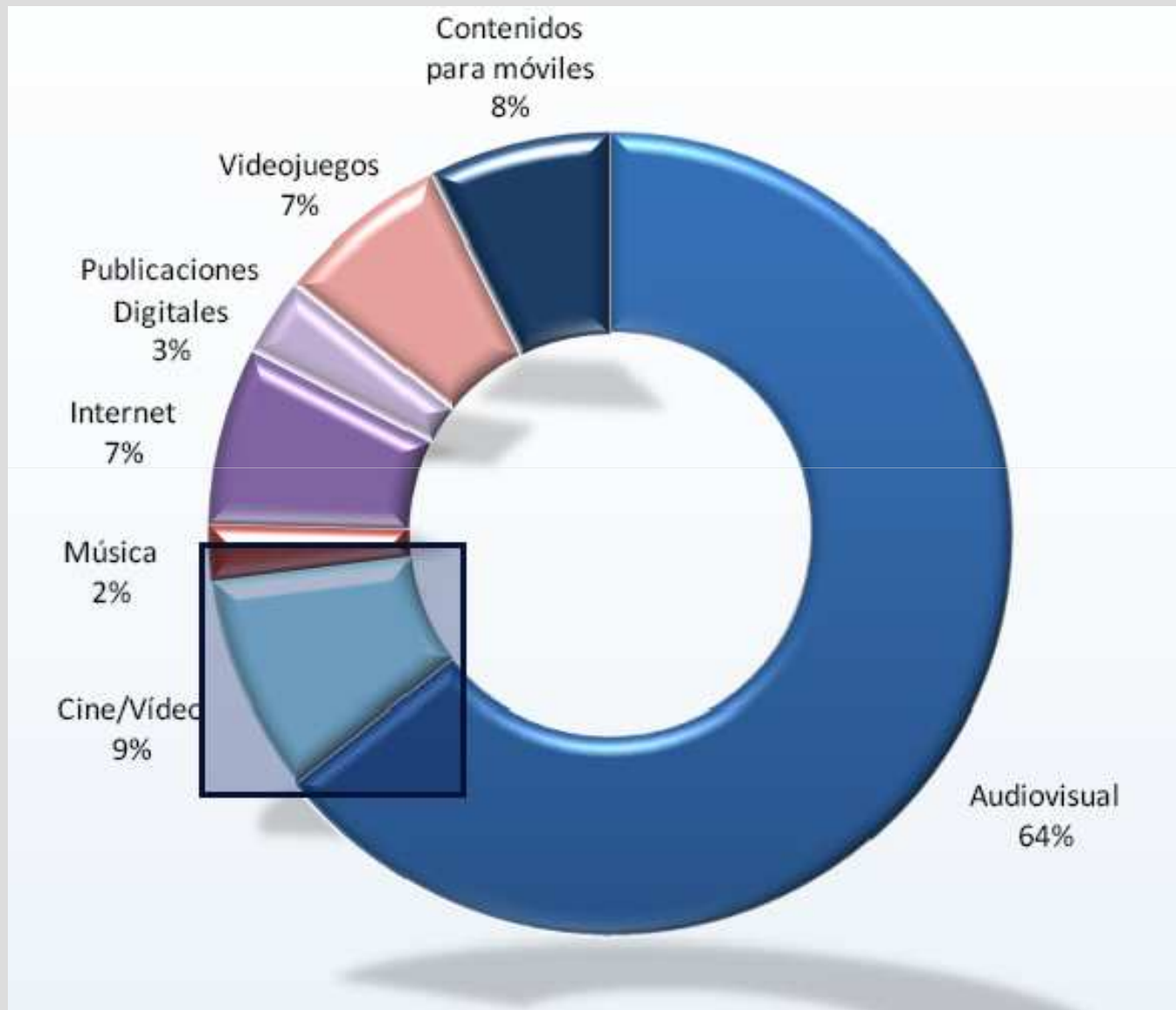

(AETIC. "Los contenidos digitales en España 2009". Mayo 2010)

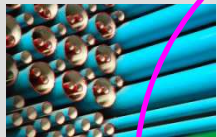

**OPACS**  
**SGIB**  
**MARC21**  
**ISBD**

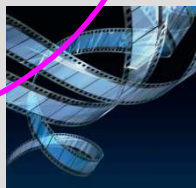

The image shows a video editing software interface. At the top, there is a timeline with time markers: 00:00:00:00, 00:00:10:00, 00:00:20:00, 00:00:30:00, 00:00:40:00, 00:00:50:00, and 00:00:00:00. Below the timeline, there are several tracks. The top track is labeled "DE 2604M REC CONSERVAS" and contains several video clips. The clips show a person in a blue uniform working in a kitchen, a person's hand holding a piece of food, and a close-up of food being cooked. Below the video tracks, there are two audio tracks labeled "A1" and "A2", both also labeled "DE 2604M REC CONSERVAS". The interface includes a "Video" tab on the left and a play button icon.



eingezeichnete Längsrichtung u  
 1 Rückenblude sehr ausgezeich  
 n *D. Graells* Grills, zieht sich  
 ppe, die etwas innerhalb der  
 te. Im Gegensatz zu dieser A  
 grösserer Ausdehnung dicht  
 nie und besonders die viel w  
 en mehr Raum für die Bekle  
 : dicht, auf dem Halsschild :  
 der Stirne lebhaft ockerfarbig  
 s Kopfes, sowie eine schmale R  
 nie des Thorax und der Ra



unidad documental



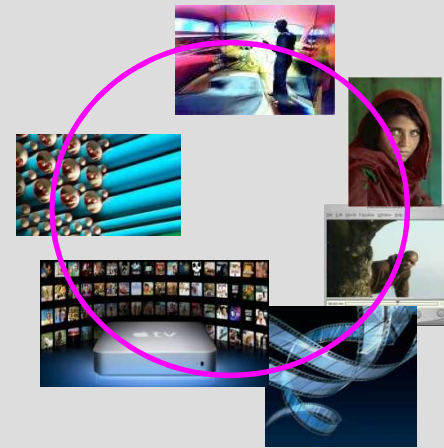
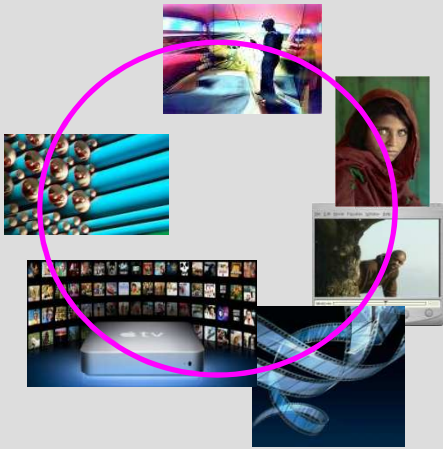
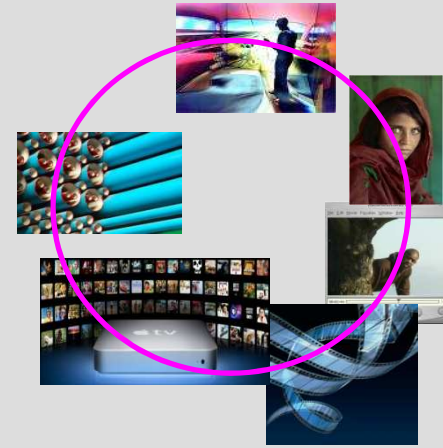
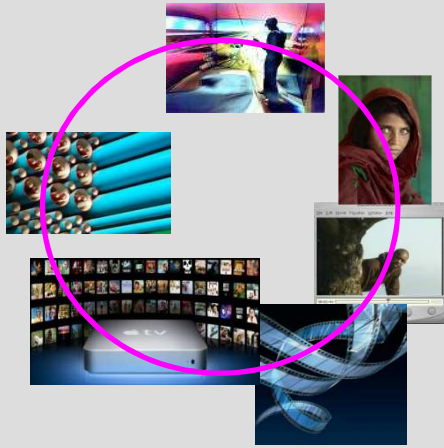



queridos porteros de discoteca youtube

Buscar

Explorar

Subir

## Queridos Porteros De Discotecas

[pamifeisbuc](#)

21 vídeos

Suscribirse





CHILE: ROYAL REBUKE  
Dial: Mon 7-18  
Date Shot: November 10, 2007  
Material: Spanish  
TV & Prod. Restrictions: None  
TV Support: +44 20 7348 2244

20:36:28.20      20:36:34.12      00:01:00.08      00:01:04.21

LaCine Prime News

¡Chile Sumado 2!  
PRAP Chile y la "Influencia"  
de la diplomacia chilena en el mundo  
Sábado, 8 Nov 2007  
02:00  
Spanish  
All Channels Only  
MPEG-4/AVC  
863218

21:43:32.13      21:43:35.23

Usuarios: cone\_a  
Grupo: Informac

Visor 5163198  
Inicio: 00:00:00:00      Final:

¡Joan Nera  
CNT 2007-11-11

D. NERA  
CNT 2007-11-10

YERO, HUGO  
TN VESPRE EDI 2007-11-10

Subir

por que no te

King Juan Carlos to Chá

Toklaw 198 vídeos      Suscri

00:01:00.08      00:01:04.21      00:01:15.00      00:01:17.21      00:01:25.24      00:01:29.11

00:01:58.16      00:02:06.16      00:02:11.07      00:02:21.04      00:02:22.01      00:02:26.02

00:03:20.11      00:03:22.15      00:03:40.07      00:03:47.16      00:04:03.15      00:04:12.22

00:00:43.18      00:00:51.15

YouTube

King Juan Carlos to Chá

TVC

Why don't you shut up?

0:39 / 1:45

Documento

Contenido

Textual

Multimedia

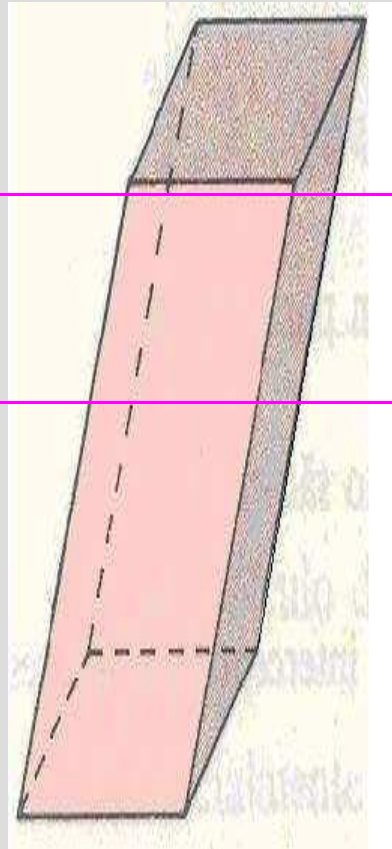

**Analógico**

Bibliográfico

Documento

Contenido

Multimedia

**Digital**

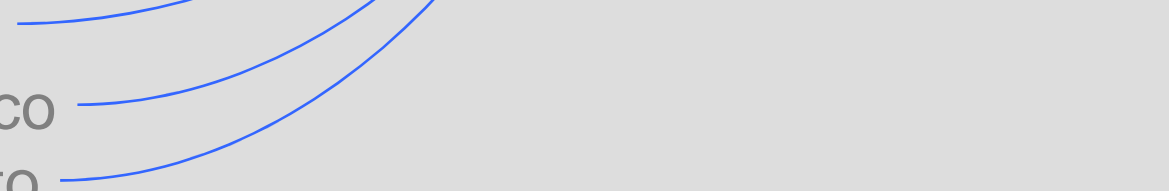

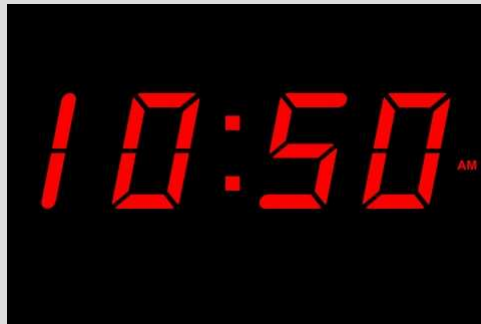
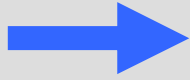



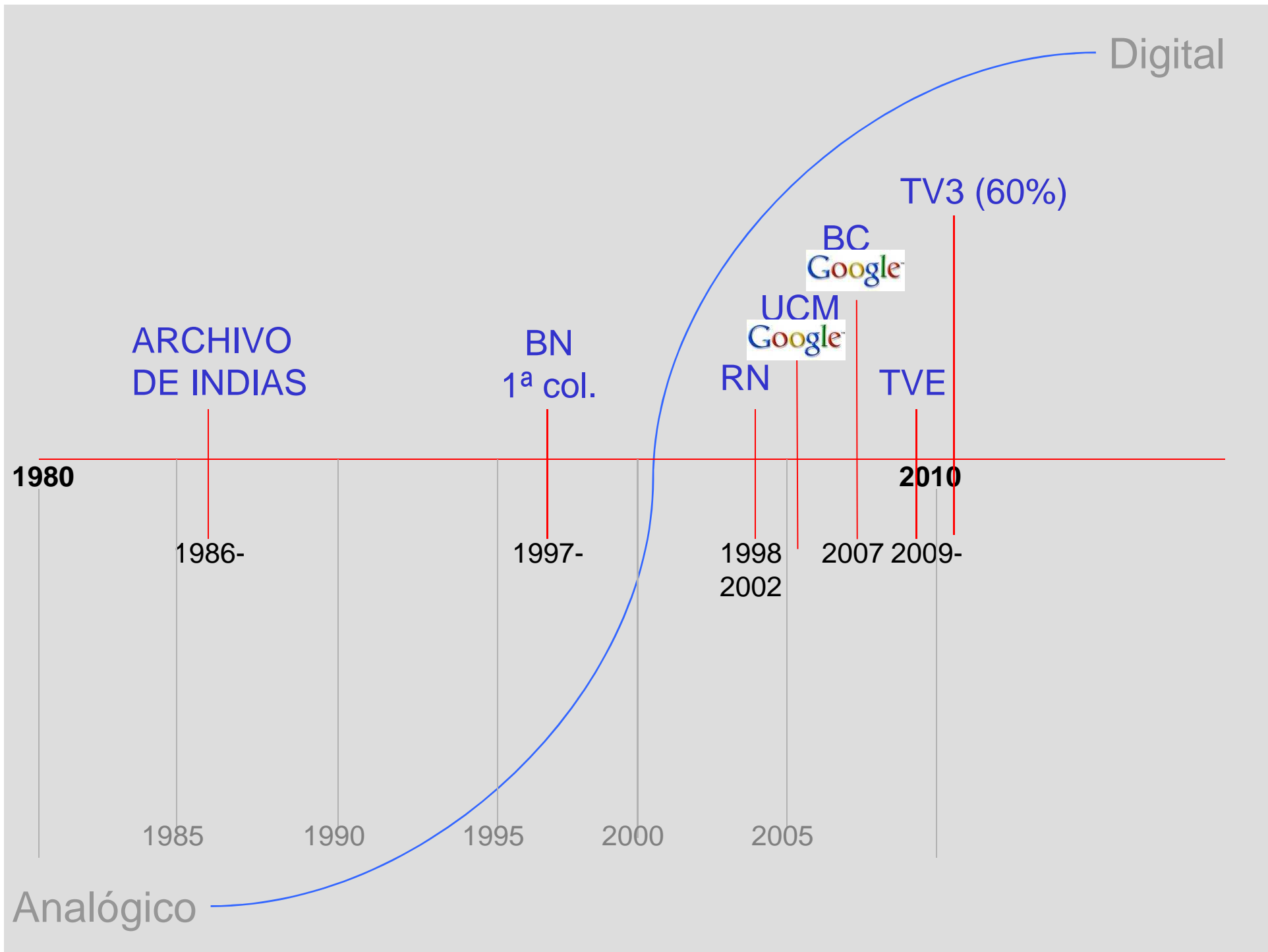



Digitalización  
selectiva

Digitalización a  
demanda



Objetivo de Google: digitalizar todos los libros del mundo

8 Jul 2008 ... Objetivo de Google: digitalizar todos los libros del mundo Red Blogs



Fondos invisibles

10:50

10:50



10:50

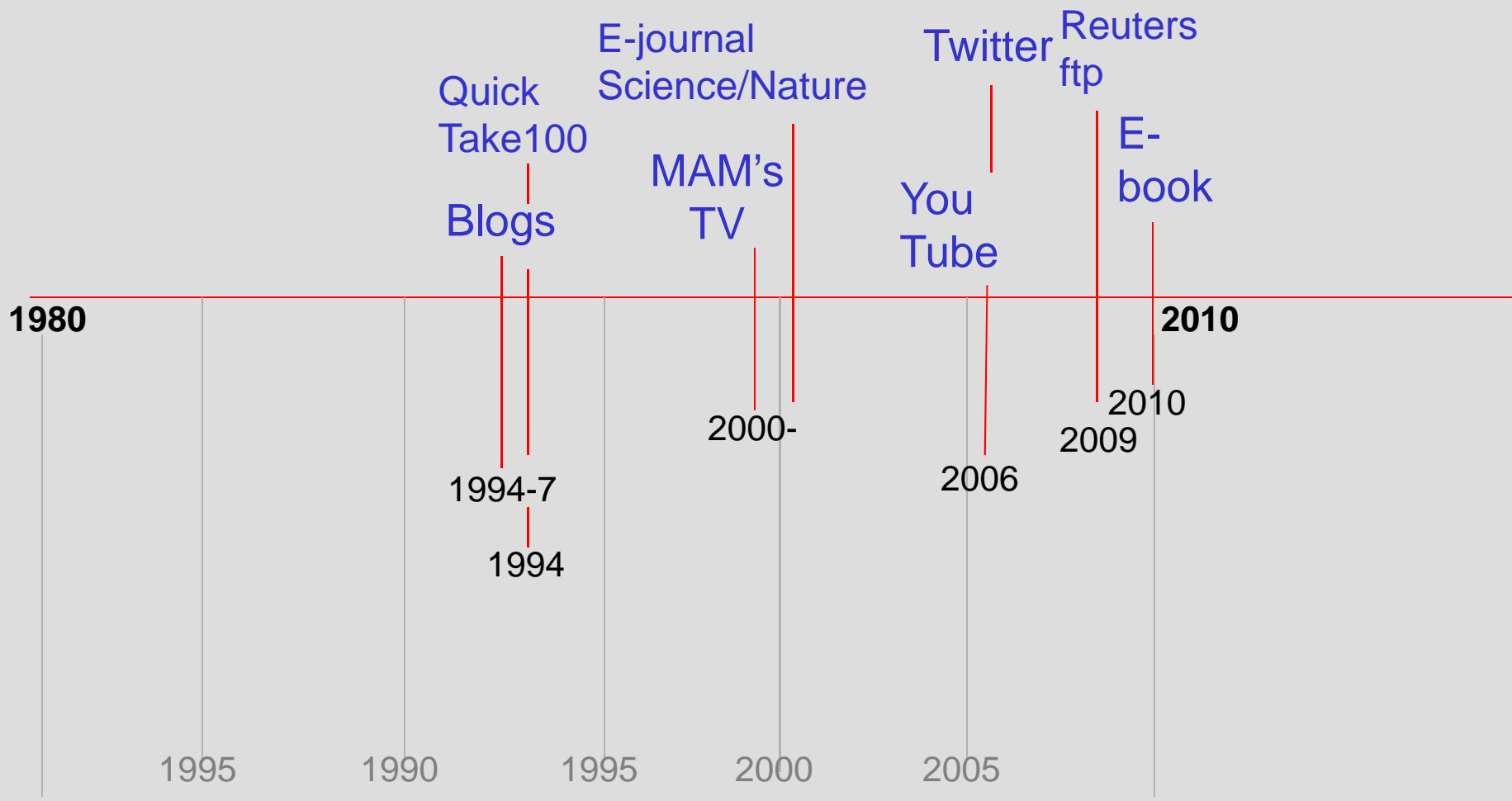

## *Mercado de contenidos digitales en España: 2009*

	2008	2009
% Títulos publicados en soporte electrónico	8,8	11,4

Editoriales: 1/3 han declarado que **antes de 2011 habrán digitalizado entre el 50% y el 100%** de sus fondos bibliográficos, adaptándolos a diferentes tipos de dispositivos tales como teléfonos móviles, lectores específicos, pizarras digitales, ordenadores personales, etc.

“Los contenidos digitales en España, 2009. AETIC. Mayo 2010)

10:50-

10:50- → 10:50-

- Preservación analógica vs. preservación digital
- Ausencia de inventarios de objetos digitales

•

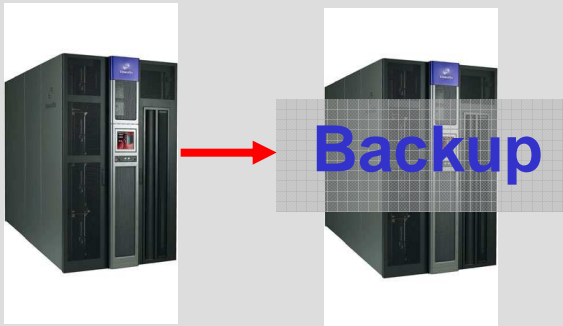

## • P R E M I S



•

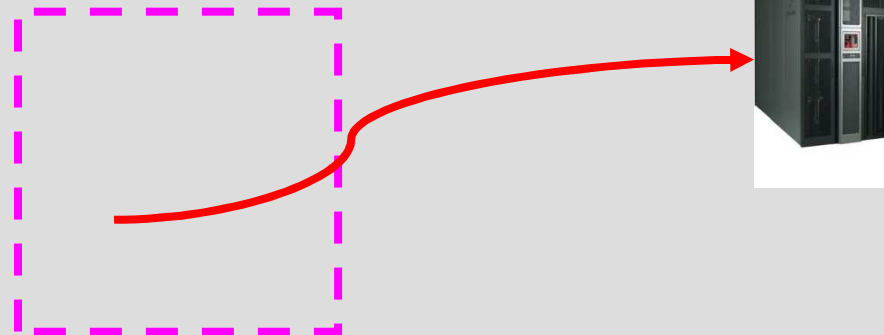

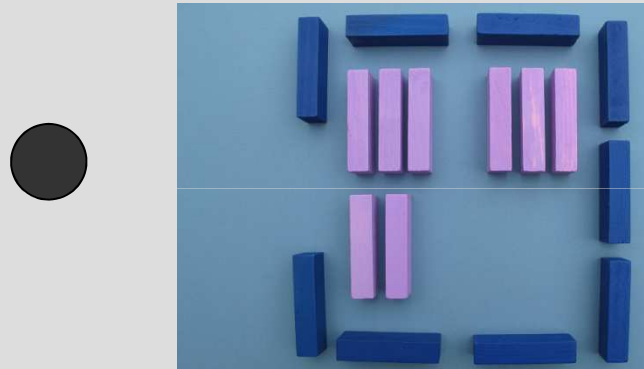
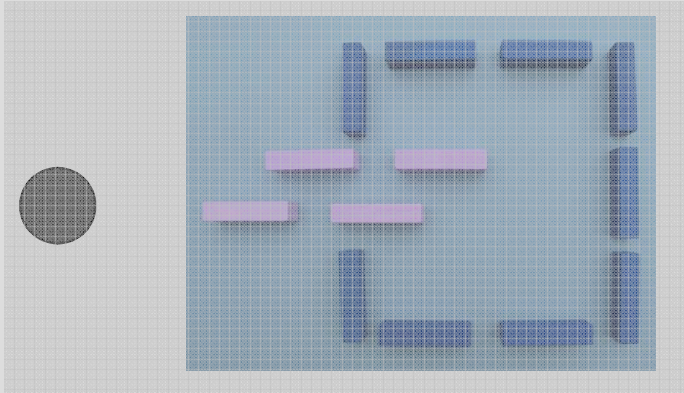



**Selección**

Analógico

Bibliográfico

Documento

Contenido

Multimedia

Digital

**Edición**

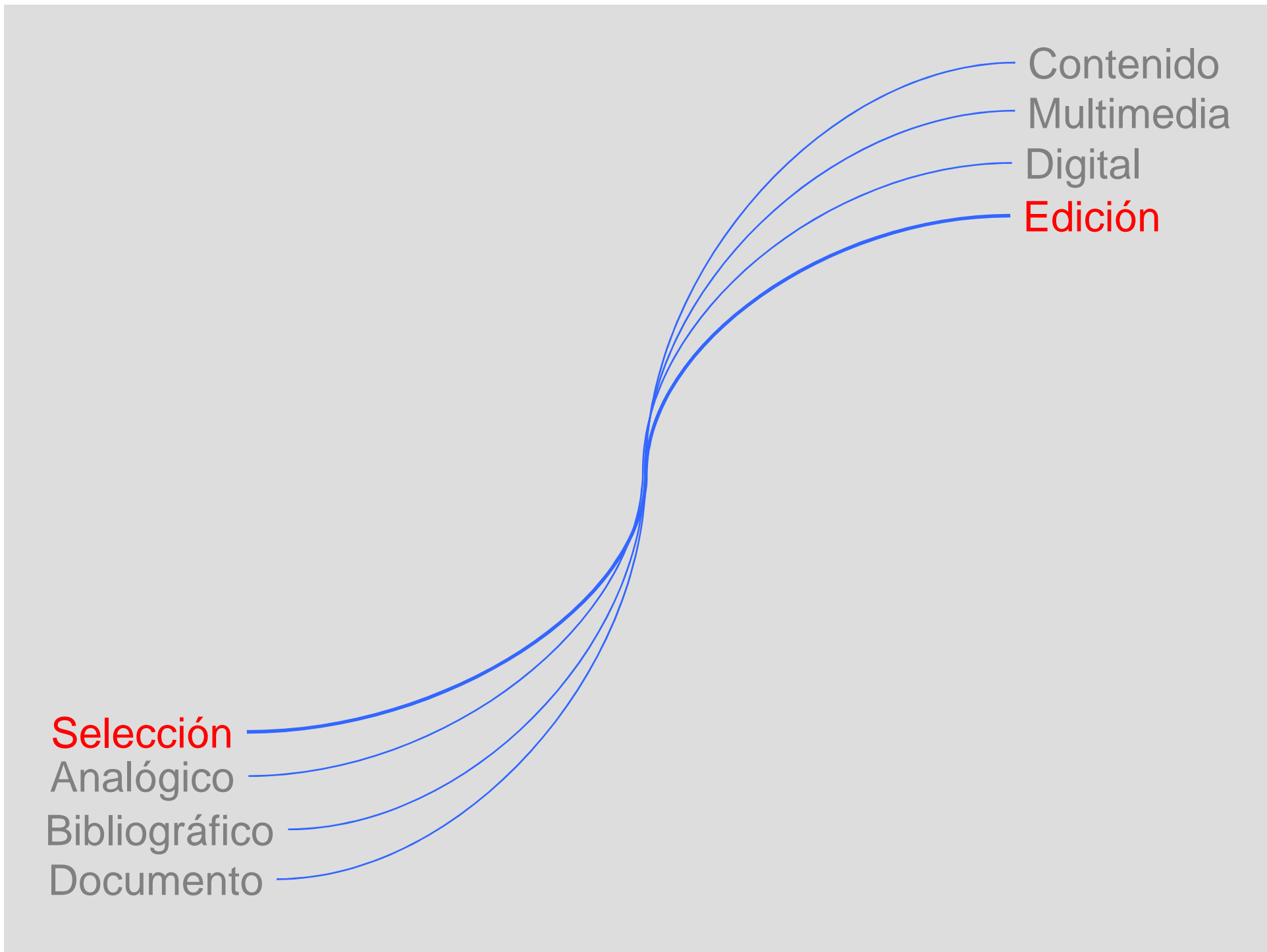

DaletPlus - [New Video 1]

Archivo Editar Visualizar Timeline Markers Trimmer ClipBin Ventana de Previsualización Herramientas Ventana Ayuda

00:00:00:00 00:00:10:00 00:00:20:00 00:00:30:00 00:00:40:00 00:00:50:00 00:01:00:00 00:01:10:00 00:01:20:00 00:01:30:00

DE 2604M REC. CONSERVAS DB 0206 EXCESO GRASAS

DE 2604M REC. CONSERVAS DB 0206 EXCESO GRASAS

DE 2604M REC. CONSERVAS DB 0206 EXCESO GRASAS

Zoom: Less than 2 minutos. Speed: 100% OVR

T...	S	nombre	Dur
008-VIDEOS DE EDITAR			
008-BORRAR VIDEOS		DE 1604M PLACA VITROCE...	0:00
009-ClipBms		DB 2011 ABUELA 2 PRECIOS	0:05
100-DOCUMENTACION		DB 0206 EXCESO GRASAS	0:05

RECURSOS TEMÁTICOS

- Alimentación
  - Alimentos
  - Personas bebi
  - Personas cocin
  - Personas comi
  - Personas comi
- Bolsa
- Educación
- Entidades Financie
- Justicia e Interior
- ULTIMA HORA

DB 0206 EXCESO GRASAS

Trimmer

Mark In Set Go Mark Out Set Go

00:00:09:20 00:01:27:02

Timeline: [DE 2604M REC. CONSERV]

cervantes.es

NSA: MAPA DEL SITIO BUSCAR

Bibliotecas Portales Sedes en el mundo

de la ciudad británica

TRADUCTOR SERVICIO DE TRADUCCIÓN AUTOMÁTICA

ter

PUBLICACIONES EMPLEO PERFIL DE CONTRATANTE



ENTREVISTA Román Gubern

**Referencial**

Selección

Analógico

Bibliográfico

Documento

Contenido

Multimedia

Digital

Edición

**Doc.completo**

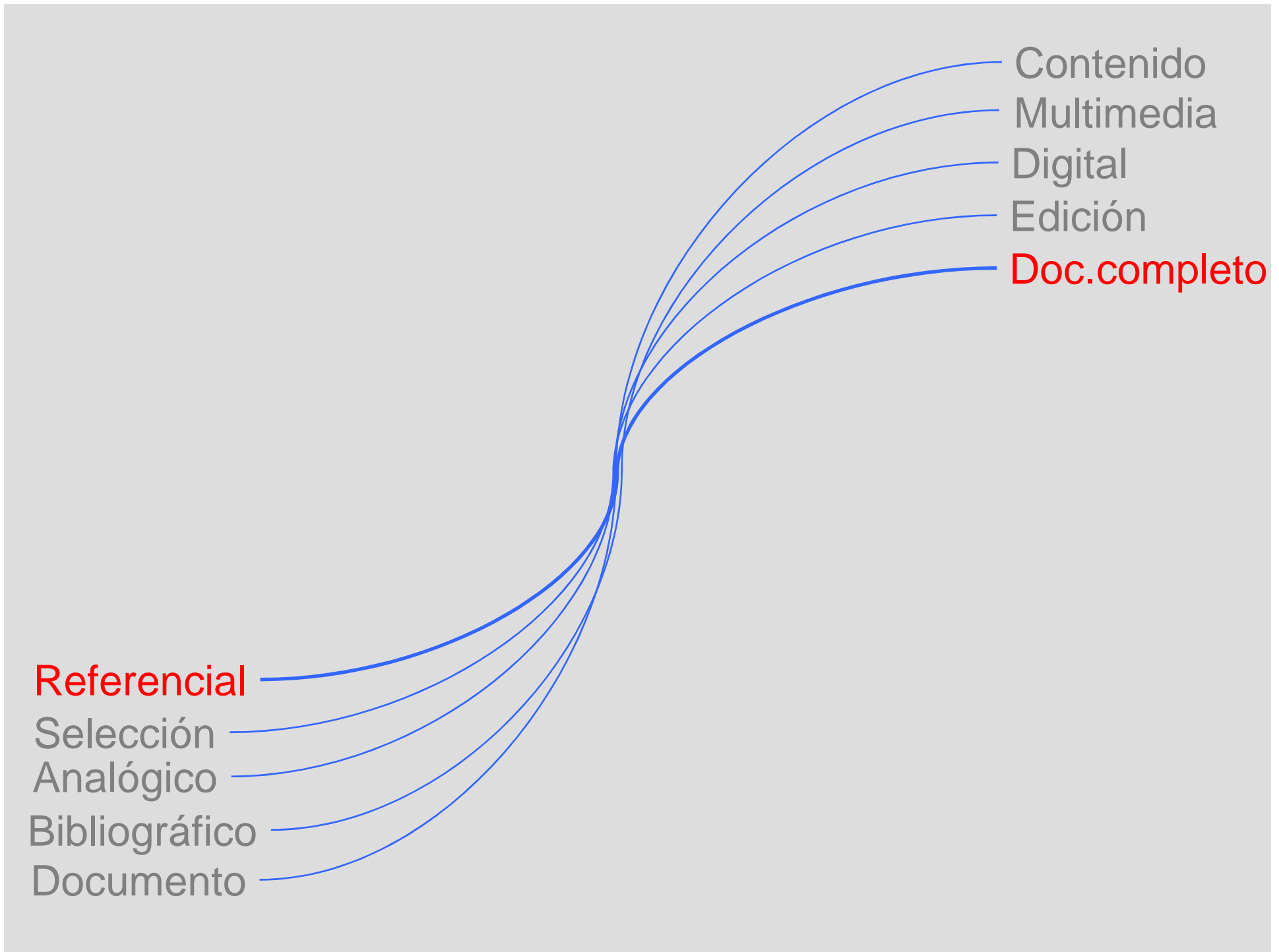

## La poética del espacio

Bachelard, Gaston

### Lago

Deposito Legal: M 648-1002

FRANCISCO CALVO SERRALLER | 25-07-2009

... la acristalada ventana por la que los muertos observan, desde las profundas entrañas de la tierra, la vida de los vivos. Es por lo que Gaston **Bachelard**, en su ensayo El agua y los sueños, calificó las aguas lacustres como "profundas", "durmientes", "muertas" y hasta "pesadas", queriendo así señalar ...

### Miquel Barceló, el chamán del barro

Edición impresa | JACINTO ANTÓN | Barcelona - 09-05-2009

... Se producen perforaciones en la materia (esa pasta a la vez lúdica y primordial, artística y excrementicia, cuya simbología tan bien describió **Bachelard**) y aparecen Barceló y Najd, trajeados, con aspecto de personajes beckettianos o enterradores. Poco a poco se van manchando de lo lindo, primero los ...

### El amante de Ofelia

Edición impresa | JACINTO ANTÓN | 24-01-2010

... salud desde aquel episodio. Su vida (marcada por el agua, el elemento triste, ligado a las ensoñaciones de la desdicha y la muerte, como observa **Bachelard**) acabó en tragedia. No por gripe, sino por desamor, de manera escalofriantemente similar a la de la misma Ofelia de Shakespeare. La modelo, a la ...

### Rivas: "La cultura gallega no puede ser un parque temático"

Edición impresa | PAOLA OBELLEIRO | A Coruña - 13-12-2009

... en la antigua cárcel frente a la Torre de Hércules su ingreso en la Academia. Y en su periplo por "el paraíso inquieto", parafraseando a Gaston **Bachelard**, el académico no olvidó los guiños a la retranca popular y

# El último texto de Claudio Magris, en 'Babelia'

| Edición impresa | W. M. S. | Madrid - 26-04-2010

... Es una de  
Magris Necró  
Segunda Gue  
la trascender

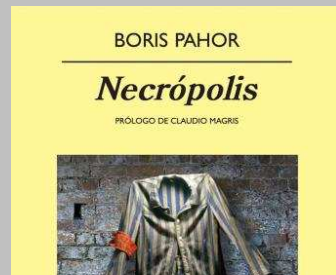

PRÓLOGO  
UN HOMBRE VIVO EN LA CIUDAD

## Claudio Magris

[Mostrar todas las noticias](#)

### Noticias

#### ENTREVISTA: Claudio Magris escritor italiano "Sueño con un Estado federal europeo"

JUAN CRUZ



Domingo - 21-02-2010

**P.** Recoge usted de Rilke esta frase: "No se trata de pensar en victorias, sino que basta con sobrevivir".

**R.** La vieja sabiduría hasbúrgica. En *La marcha de Radetzky*, Joseph Roth le hace decir al emperador Francisco José que no amaba las guerras porque las guerras sí se pierden.



- Nombre completo  
Claudio Magris
- Fecha y lugar de nacimiento:  
1939 (Trieste - Italia)
- Nacionalidad:  
Italiana
- Profesión:  
Escritor
- Datos académicos:  
Graduado en Filosofía y Letras por la Universidad de Turín



**Sistema de Gestión de Activos Audiovisuales - [Búsqueda Documental]**

Archivo Edición Ver Administración Gestión Activos Documentación Escaleta Emisión Consultas Ventana Ayuda

Tratamiento Documental  
 Buzón de Entrada  
 Trabajos Asignados  
 Trabajos Pendientes  
 Cursos Documentación  
 Trabajos Pendientes  
 Trabajos Asignados  
 Selección y Compactado  
 Buzón de Entrada  
 Listas de Selección  
 Nueva Búsqueda  
 Búsqueda de Imágenes  
 01-Nacional  
 Búsqueda Jose  
 Búsqueda Prueba Chus  
 Búsqueda Fernando  
 Nueva Búsqueda  
 Nueva Búsqueda  
 02-Internacional  
 03-Economía  
 04-Sociedad  
 05-Cultura  
 06-Deportes  
 07-Meteo  
 09-Espejo Público  
 10-A Fondo  
 11-Champions  
 31-Realización  
 DOCUMENTACIÓN  
 EVENTOS EN CURSO  
 Caso Güitel  
 Especial WEB  
 José Antonio Luque  
 Lourdes Maldonado  
 Matias Prats  
 Monica Carrillo  
 Roberto Arce  
 Susanna Griso  
 Gripe A  
 Gripe A España  
 Gripe A resto Mundo  
 Jesus Neira  
 Las 20 de los 20  
 1ª Década  
 2ª Década  
 Marta del Castillo  
 Muerte niña Tenerife  
 Operación Troika  
 IMAGEN DEL AÑO  
 2009  
 Enero  
 Febrero  
 Marzo  
 RECURSOS TEMÁTICOS  
 Alimentación  
 Alimentos

**Consultas** Filtros | Avanzada | Estrategias |

Fecha de: Desde ... hasta ...  
 Otros: Derechos Restringidos | Digitalizado

Consulta Activa: DENTISTA ILEGAL

1: DENTISTA ILEGAL (ocs: 11, docs: 3)  
 2:

**Story Resultados** Lista Resultados | Planos









01-Nacional - Búsqueda Prueba Chus (Solicitada)

	IdElemento	TC IN	KeyFrame IN	TC OUT	KeyFrame OUT
1	6351285	14:57:04.00		00:00:00.00	
2	6351284	15:02:35.00		00:00:00.00	
	6351282	15:00:41.00		15:02:57.00	
3					15:00:41 Conexión en directo delegación de Antena 3 en Galicia, sobre el caso de un encontrado muerta en una bolsa de bas
4	6351281	21:02:06.00		21:04:05.00	21:02:06 Conexión en directo centro de Pantallas de la Dirección General de tráfico en las carreteras españolas dur
5	6351286	15:37:50.00		00:00:00.00	
	6296445	00:04:39.00		00:05:10.00	00:04:39 PM Esperanza Ca

IDMedia:949824 NOTICIAS 15:00/NOTICIAS 15:00/0001  
 IDMedia:5600075 DE 2704M DENTISTA ILEGAL  
 IDMedia:5806754 DE 020709 FALSOS DENTITAS EN MURCIA

**5600075-DE 2704M DENTISTA ILEGAL**

Lista Story Documento

 13:50:00.21	 13:50:17.19	 13:50:18.16	 13:50:24
 13:50:53.22	 13:51:09.06	 13:51:14.07	 13:51:27

**Registro** Media | Digitalización | Derechos |

ID Media: 5600075 Nombre de la Ingesta: DE 2704M DENTISTA ILEGAL

Tipo de material: Fecha de Ingesta: Fecha de Producción: Fecha de Entrada:

Sistema Origen: Titularidad Producción: Tipo Grabación: Subtitulado:

Nº capítulo: U. Doc: Duración: 00:03:46.04 Origen:

Procedencia: Productora:

Título Genérico:

Tít. Especifico: DE 2704M DENTISTA ILEGAL

Programa:

Capítulo:

Notas:

Listo | Teletipos... Sin Conexión | mmg53018 | 12/02/2010 | 13:02

**ISBD**

Referencial

Selección

Analógico

Bibliográfico

Documento

Contenido

Multimedia

Digital

Edición

Doc.completo

**FDRB**

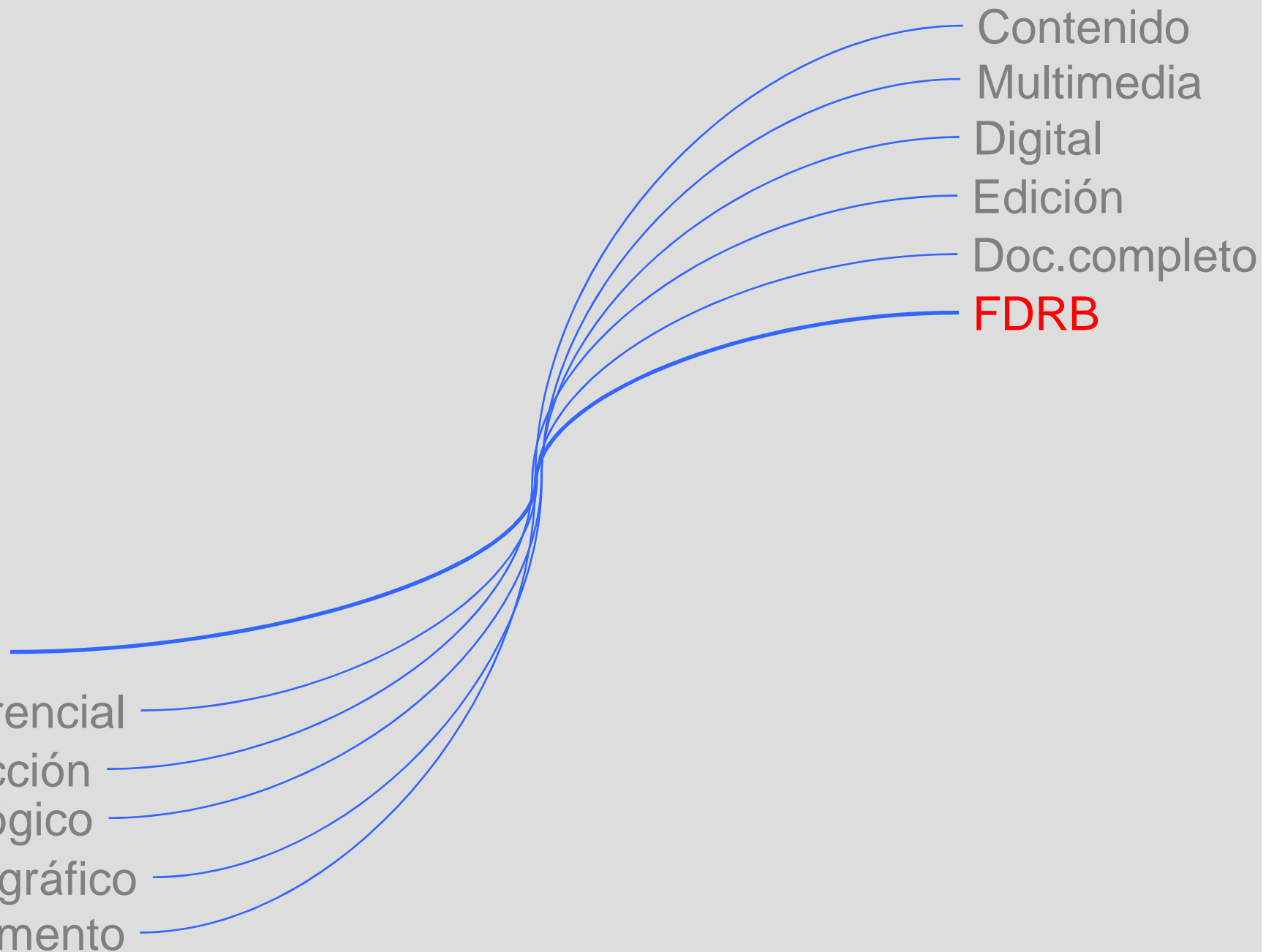



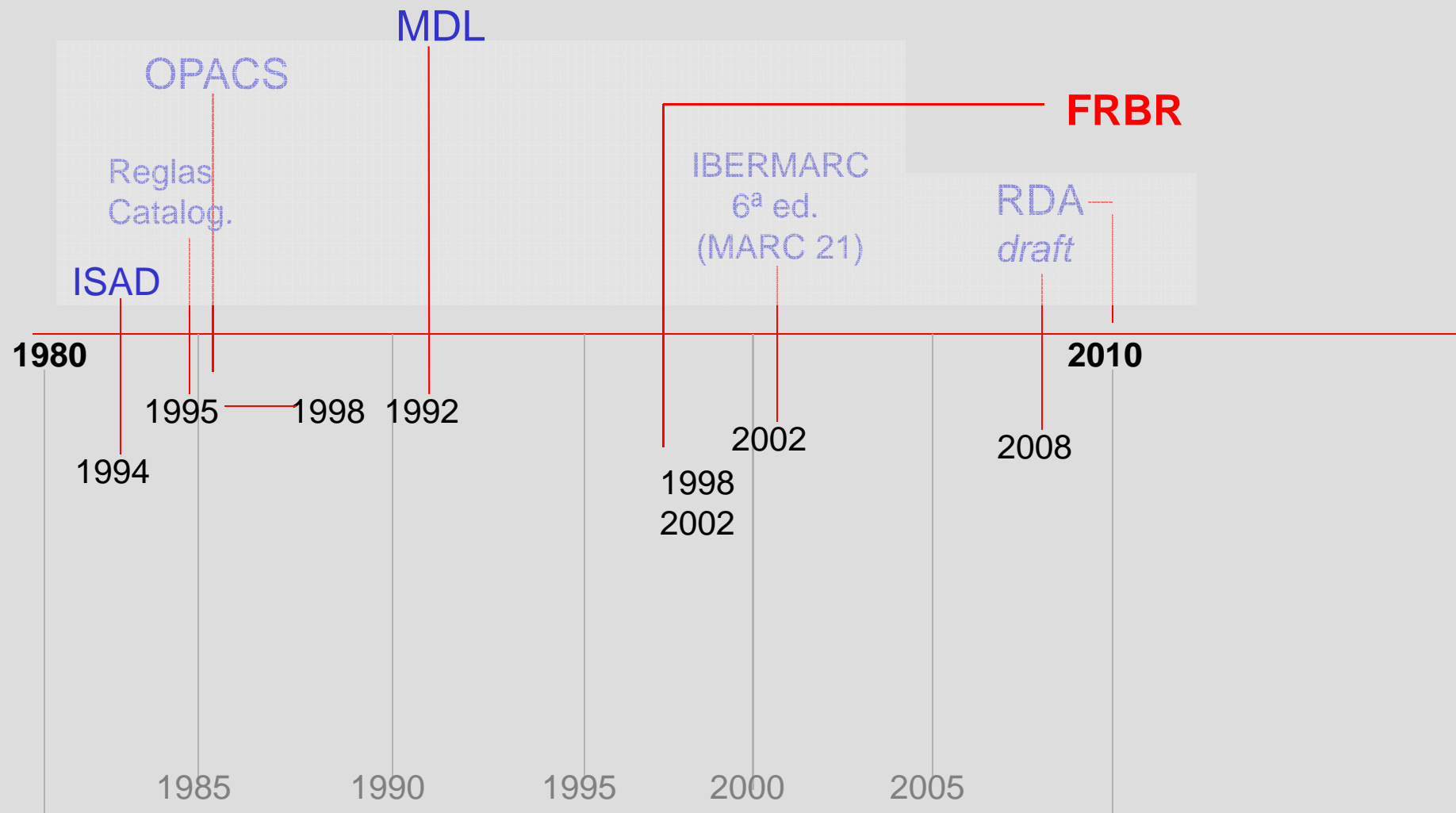

## CATALOGACIÓN

### NIVELES DE LAS ENTIDADES FRBR

OBRA	Novela <b>La ventana indiscreta</b>	Película <b>La ventana indiscreta</b>	Banda sonora <b>La ventana indiscreta</b> Maxman, 1954
EXPRESIÓN			original
MANIFESTACIÓN			DVD-ROM casete
ÍTEM			allado

***“...solamente un pequeño punto en ese inmenso recurso continuado que ha sido durante siglos la historia de la catalogación”.***

**(Patrick Le-Boeuf, 2005)**

<http://isko2007.unileon.es/presentaciones/rios.pdf>

Opac

ISBD

Referencial

Selección

Analógico

Bibliográfico

Documento

Contenido

Multimedia

Digital

Edición

Doc.completo

FDRB

Opac 2.0

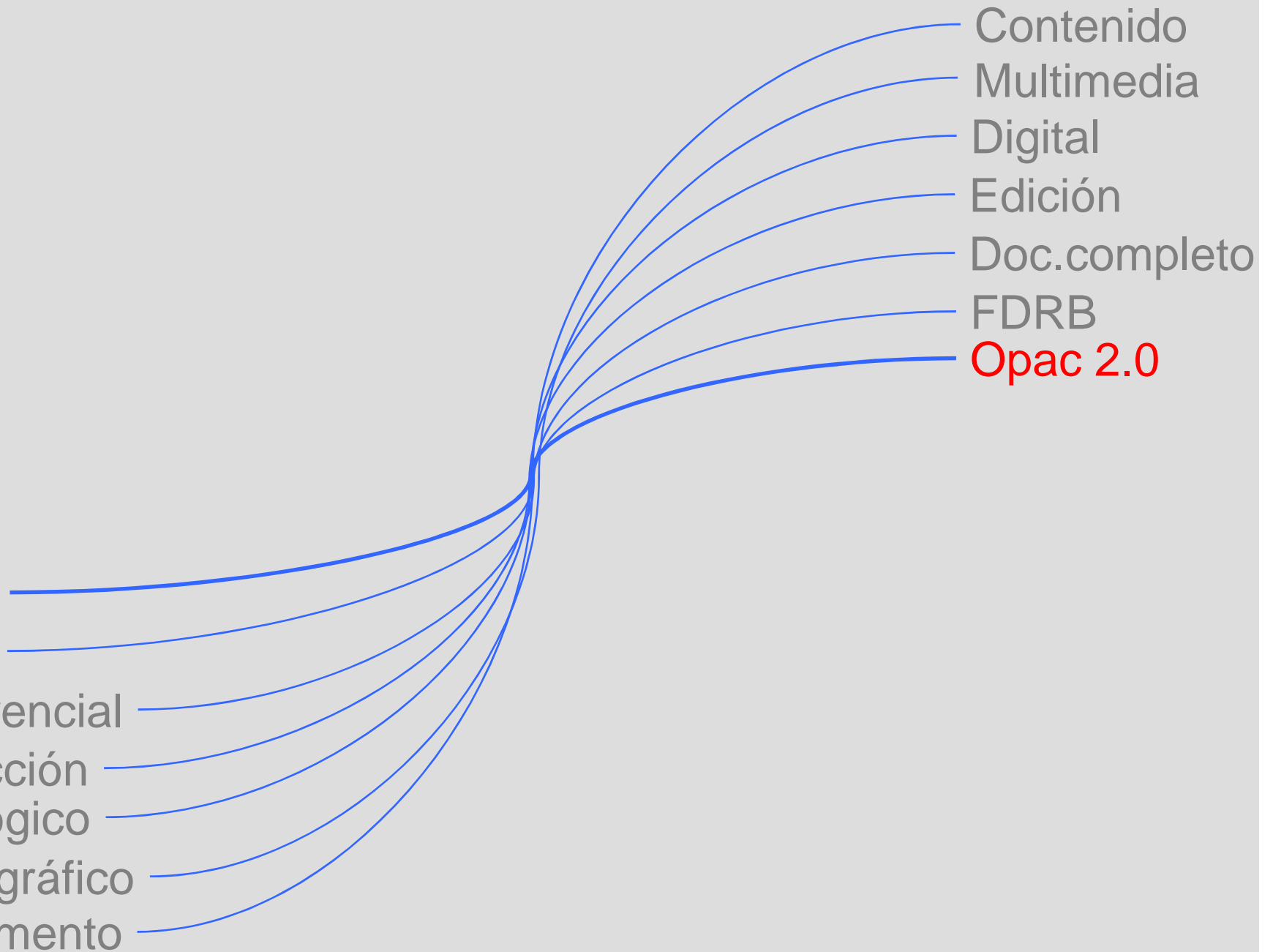



(David Maniega, Think EPI 2008)

**Datos**

Opac

ISBD

Referencial

Selección

Analógico

Bibliográfico

Documento

Contenido

Multimedia

Digital

Edición

Doc.completo

FDRB

Opac 2.0

**Metadatos**

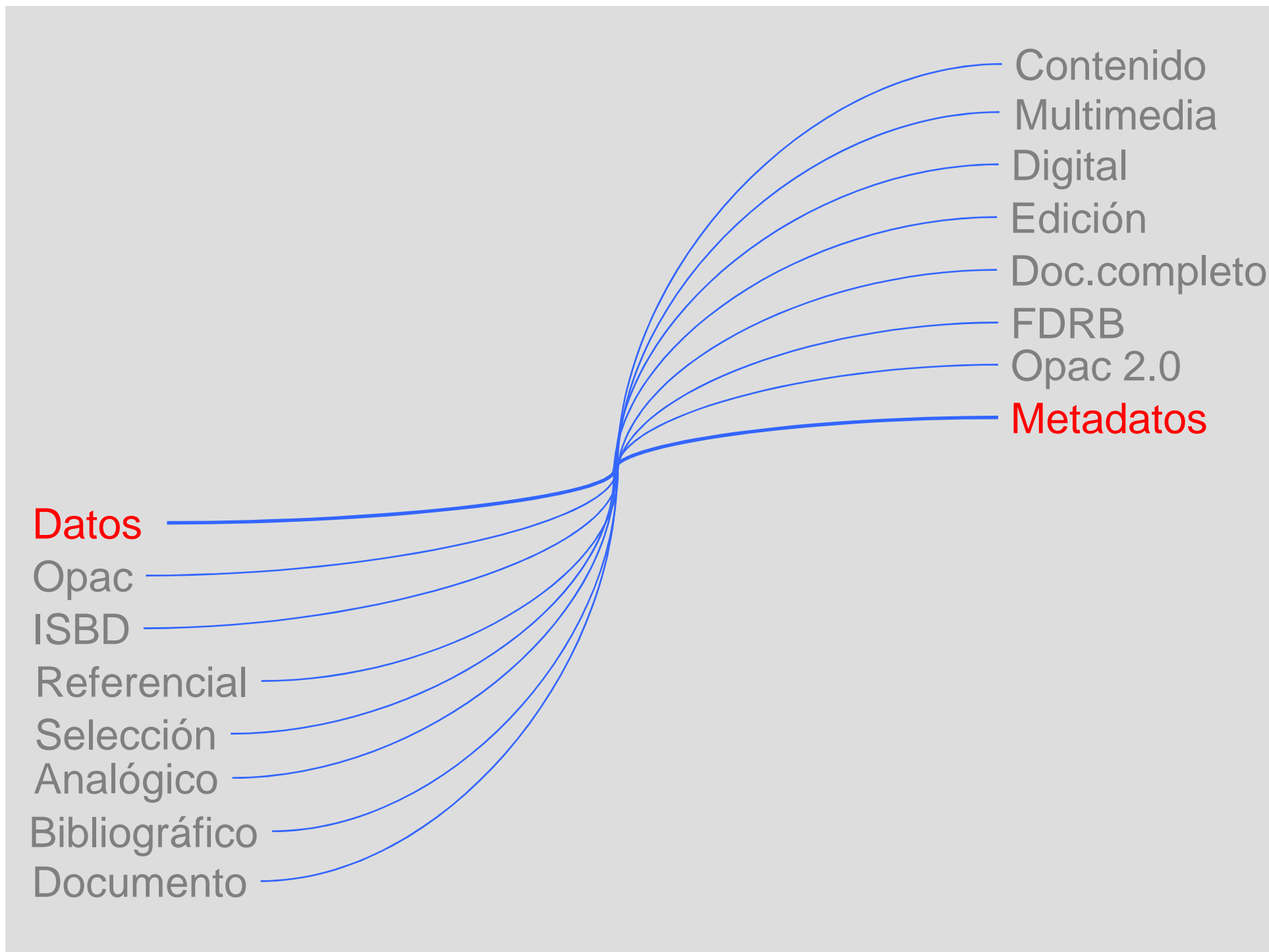

e

**MPEG7**

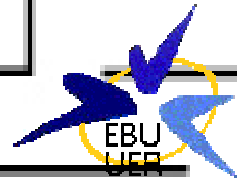
  
EBU UER  
PMC Project P/Meta

Umid

**KL**V

  
Dublin Core



  
Advanced Authoring Format  
**AAF**

TV Anytime

S

# Datos sobre los datos

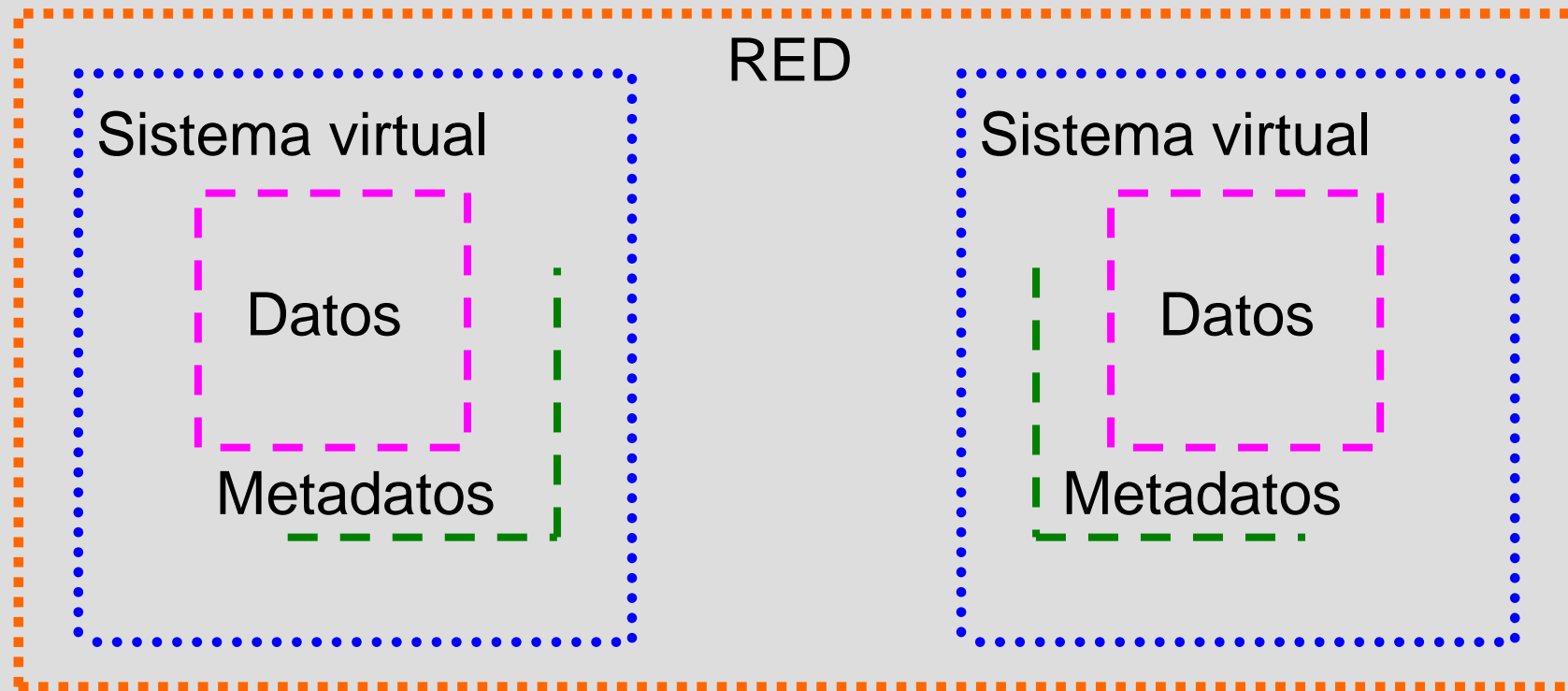

Vinculados a  
la interope-  
rabilidad

Condicionados  
por el ámbito

Perfiles de  
aplicación



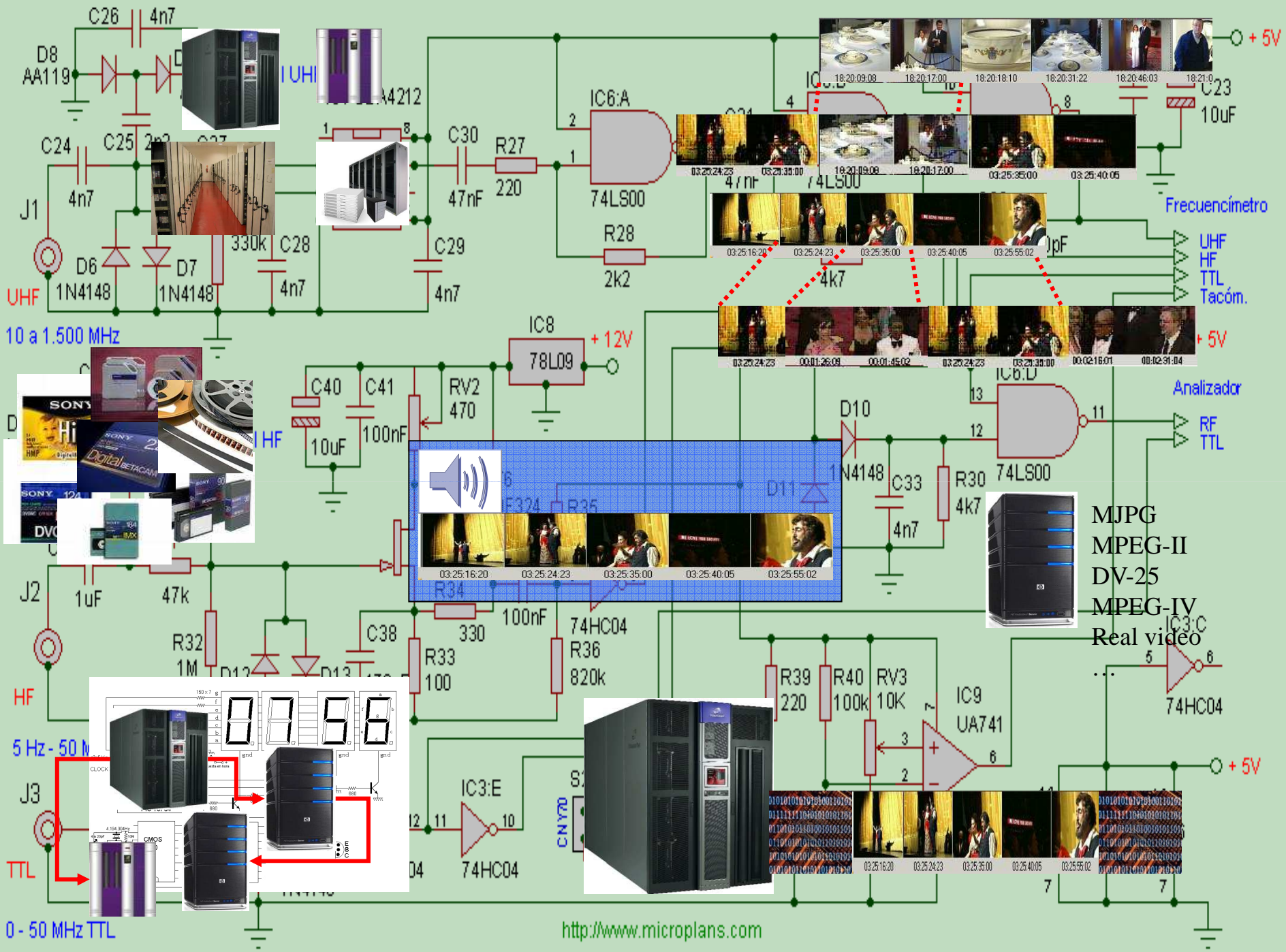

10 a 1.500 MHz

HF

5 Hz - 50 MHz

TTL

0 - 50 MHz TTL

Frecuencímetro

Analizador

MJPEG  
MPEG-II  
DV-25  
MPEG-IV  
Real video  
...

**Exclusivo**

Datos

Opac

ISBD

Referencial

Selección

Analógico

Bibliográfico

Documento

Contenido

Multimedia

Digital

Edición

Doc.completo

FDRB

Opac 2.0

Metadatos

**Corporativo**

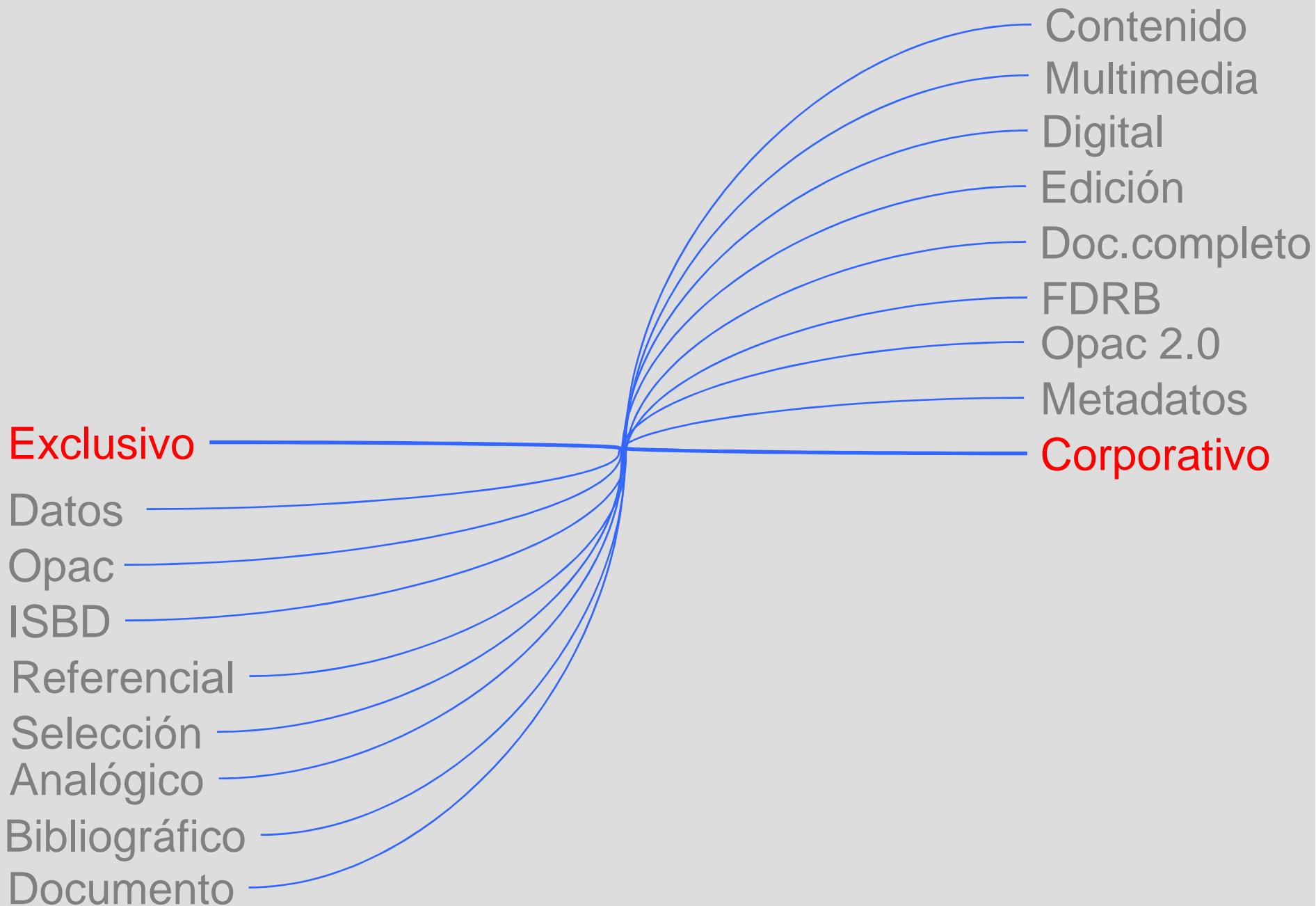



Rentabilidad



Productividad

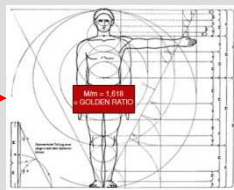

Ratios



[acidente](#) [aeroporto](#) [almoco](#) [alvará](#) [amigos](#) [arte](#) [arte na](#)  
[rua](#) [bh](#) [bicicleta](#) [buracos](#) [camara](#) [carro](#) [casa](#) [ccsp](#) [chuva](#)  
[corredor](#) [cruzamento](#) [cultura](#) [custo](#) [debate](#) [dia a dia](#)  
[dia-a-dia](#) [discriminação](#) [duas](#) [rodas](#) [entrevista](#)  
[estacionamento](#) [eu](#) [falxa](#) [fala](#) [familia](#) [favela](#) [festa](#) [foto](#)  
[gasolina](#) [injustica](#) [isa](#) [lazer](#) [manifestação](#) [marginal](#) [minha vida](#)  
[moradores da rua](#) [motoboy](#) [motogir](#) [motos](#) [natureza](#) [noticia](#)  
[ocupação da usm](#) [onibus](#) [paisagem](#) [papa](#) [pedestre](#) [periferia](#)  
[perigo](#) [policia](#) [poluição](#) [prejuizo](#) [proibido](#) [radar](#) [retenção](#) [resgate](#)  
[reunião](#) [rotina](#) [samba](#) [segurança](#) [servico](#) [sinalização](#) [sindicato](#)  
[sonho](#) [são paulo](#) [torcida](#) [trabalho](#) [transito](#) [tv](#) [vista](#) [Óleo](#)

Social Tagging /  
folksonomía



Crowdsourcing



Indexación  
automática





AZUL NEGRO CAFE  
 ROSA VERDE BLANCO  
 ROJO MORADO AZUL  
 BLANCO NARANJA  
 AMARILLO VERDE



Pavarotti  
 Ave María  
 Schubert  
 Interpretando  
 Directo

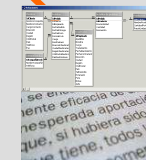
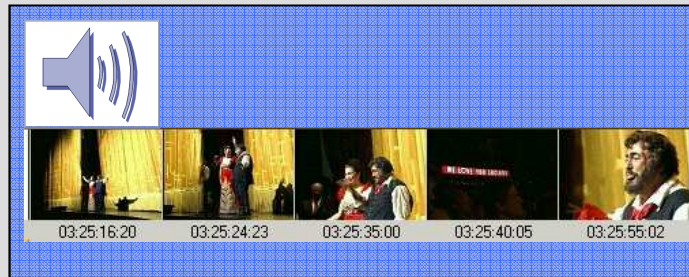

Luciano Pavarotti  
 Schubert  
 Ave María  
 Actuaciones

Fecha	Formato	Productora	Duración
03/25/2002	AVI	...	03:25:16:20
03/25/2002	AVI	...	03:25:24:23
03/25/2002	AVI	...	03:25:35:00
03/25/2002	AVI	...	03:25:40:05
03/25/2002	AVI	...	03:25:55:02

Pavarotti  
 interpretando en  
 directo en el estudio  
 "Ave María", de  
 Schubert

Fecha  
 Formato  
 Productora  
 Duración



# CATALOGACIÓN

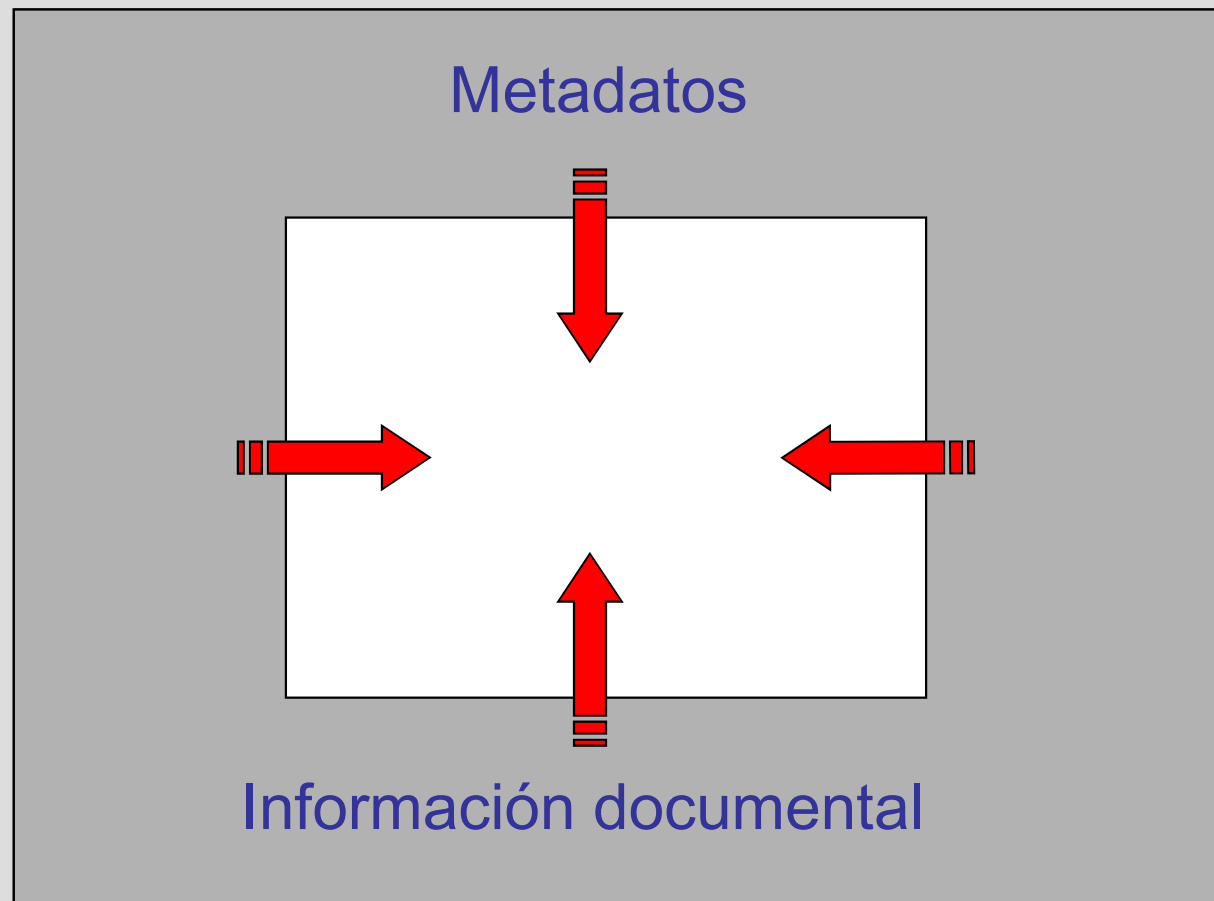

**Ortodoxo**

Exclusivo

Datos

Opac

ISBD

Referencial

Selección

Analógico

Bibliográfico

Documento

Contenido

Multimedia

Digital

Edición

Doc.completo

FDRB

Opac 2.0

Metadatos

Corporativo

**Heterodoxo**

# Ortodoxia

# Heterodoxia

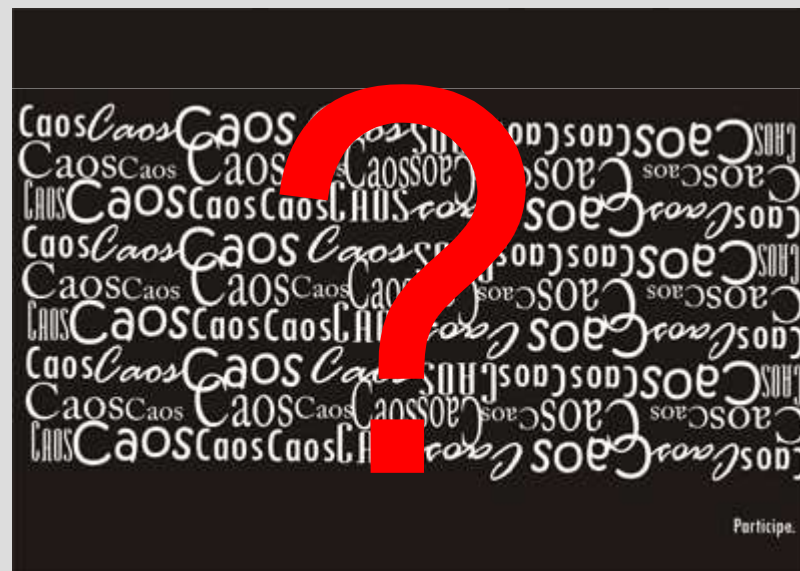



**Exhaustivo**

Exclusivo

Datos

Opac

ISBD

Referencial

Selección

Analógico

Bibliográfico

Documento

Contenido

Multimedia

Digital

Edición

Doc.completo

FDRB

Opac 2.0

Metadatos

Corporativo

**Selectivo**



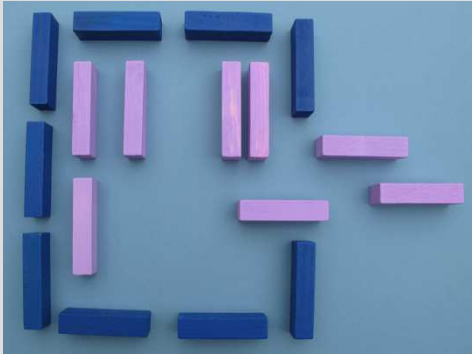
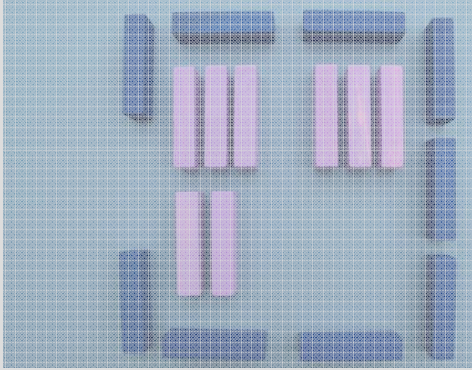
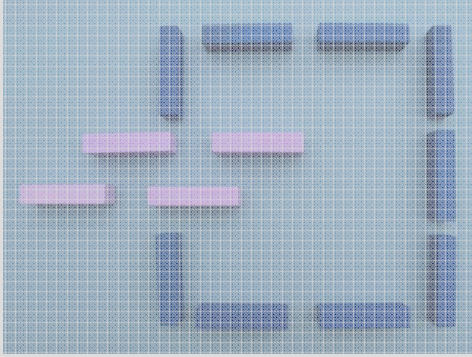



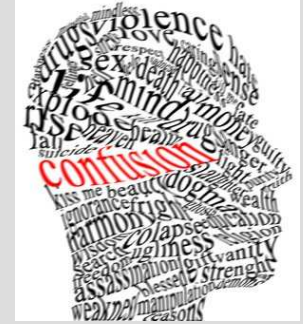

- En la **información** buscada
- En las **necesidades** de información
- En la **pertinencia** de los resultados
- Sobre la **estructura y gestión** de la información
- En el alcance de las **funcionalidades** en el mercado
- En cuanto al estado del arte de las **soluciones**
- En la **terminología**

**Búsq. restringida**

Exhaustivo

Exclusivo

Datos

Opac

ISBD

Referencial

Selección

Analógico

Bibliográfico

Documento

Contenido

Multimedia

Digital

Edición

Doc.completo

FDRB

Opac 2.0

Metadatos

Corporativo

Selectivo

**Búsq.universal**



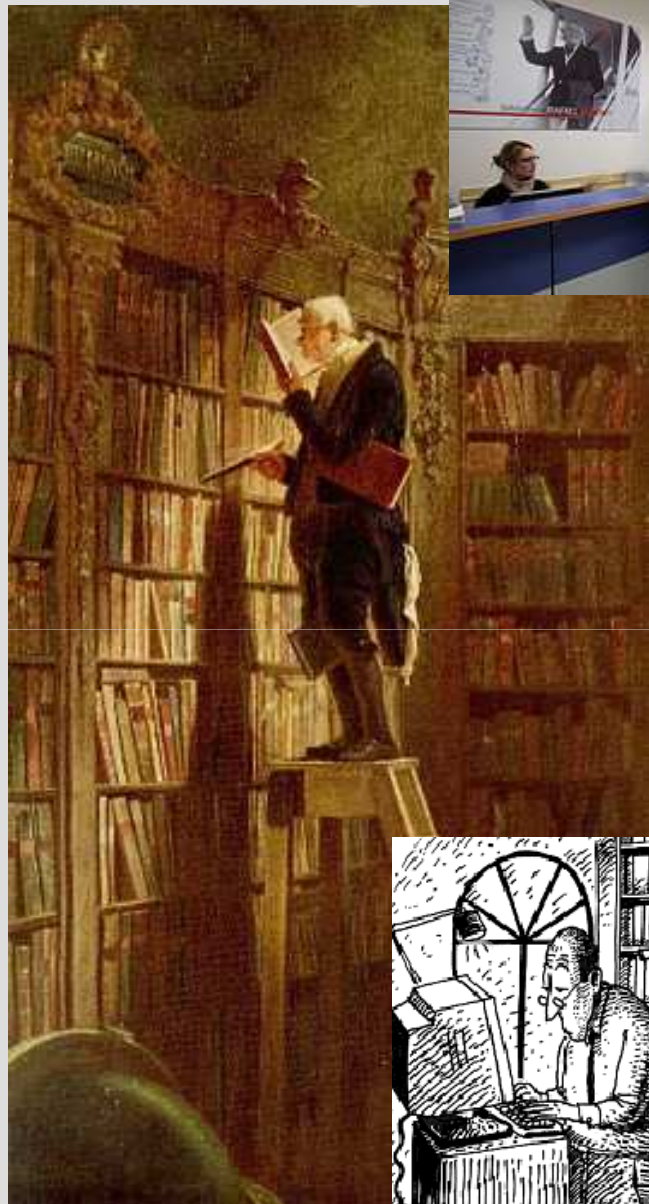





Google ha saputo sfruttare magistralmente il nostro bisogno di semplicità. (Ippolita)



Mantenimiento de soportes: Videoteca



- CC0318AB  
NOTICIAS  
15:00/NOTICIAS  
15:00/0001
- CC0327AC  
BUENOS DIAS  
ESPAÑA/BUENOS DIAS  
ESPAÑA CAP.59/0059
- CC036FB5  
NOTICIAS  
15:00/NOTICIAS  
15:00/0001
- CC0490E7  
NOTICIAS  
21:00/NOTICIAS  
21:00/0001
- CC04C13C  
ESPEJO PUBLICO/ESPEJO  
PUBLICO GEN.21  
CAP./0246/307
- CC04D9D5  
NOTICIAS  
21:00/NOTICIAS

Soporte Datos 2 Emi. prev. Historial 1 de 10

Código: CC0318AB Prestado

Proced.: 223 NOTICIAS DIARIOS Fec.entrada: 21/06/2000

Marca: SONY Form.: BETACAM SP Dur.: 60 Mod.: BSP BCT-60ML

Temporalidad: DF

Tít. producción: NOTICIAS

Archivo: BETACAM SP / DOCUMENTACION / ANTENA 3 TELEVISION

T. ubicaci: Compacto Ubicación: 01070301006 Nº Orden Noticias:

Notas:

Contenido Datos 2 Datos 3 An. Doc. Emisión Derecho Árbol Copias

Nº 1 de 1

reunido en este momento y sobre que cada vez hay más indicios de que se trata de un atentado de Al Qaeda.

15:06:46 La amenaza de nuevos atentados ha provocado en Filipinas el cierre hasta nuevo aviso de las embajadas de Australia y Canada.

15:07:37 La mancha de fuel del "Prestige" sigue acercandose a las costas gallegas y si las condiciones meteorológicas no cambian podría llegar en 48 horas. PM Juan Taboada, fisico Meteogalicia, sobre la posible evolución de la mancha.

15:08:52 Conexion en directo con Marisa Dorta desde Fisterra (A Coruña).

15:09:20 Crónica David Carracedo, Finisterre (A Coruña) sobre como se están preparando en la costa de Fisterra para la llegada de la mancha de fuel este

# Primer movimiento: de lo específico a lo universal

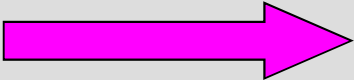

## Segundo movimiento: de lo particular a lo corporativo



## Segundo movimiento: **de lo particular a lo corporativo**



- OPAC's limitados
- Sistemas de gestión de información no orientados a usuario final
- Inercia y resistencia en las organizaciones con modelos de intermediación consolidados



# violencia de género

Resultados 1 - 10 de aproximadamente 3.100.000 de violencia de género. (0,33 segundos)

Google

Buscar en:  la Web  páginas en español  páginas de España

---

Web  Resultados 1

**Violencia de género**  
Visión general de la **violencia de género** y medios para enfrentarla.  
[www.psicoterapeutas.com/.../violenciadegenero.htm](http://www.psicoterapeutas.com/.../violenciadegenero.htm) - [En caché](#) - [Similares](#)

---

**Violencia de Género - Instituto Andaluz de la Mujer**  
El presente cuaderno pretende dar a conocer los rasgos de la **violencia de género**, contribuyendo a superar ideas erróneas existentes acerca de la misma y ...  
[www.juntadeandalucia.es/iam/-Violencia-de-Genero-.html](http://www.juntadeandalucia.es/iam/-Violencia-de-Genero-.html) - [En caché](#)

---

**Ministerio de Igualdad - Violencia de género**  
La **violencia de género** es aquella que, como manifestación de la discriminación, la situación de desigualdad y las relaciones de poder de los hombres sobre ...  
[www.migualdad.es/ss/Satellite?c=Page&cid...](http://www.migualdad.es/ss/Satellite?c=Page&cid...) - [En caché](#)

---

**Resultados de noticias que contienen violencia de género**

[El Periódico Extremadura](#) [La fallecida es la segunda víctima de la violencia de género este año - hace 3 horas](#)  
El último episodio de **violencia de género** en Asturias tuvo lugar el pasado 28 de febrero en un domicilio de La Carredoria. El presunto homicida fue un ...  
[La Voz de Asturias](#) - [95 artículos relacionados »](#)  
[Una mujer muere apuñalada por su pareja en Oviedo - La Razón](#) - [93 artículos relacionados »](#)  
[El número de víctimas de violencia machista aumentó un 3% el ... - La Nueva España](#) - [5 artículos relacionados »](#)

Un centro de estudios de psicología

Un despacho de abogados

Un área de estudios del Ministerio del Interior

**Violencia de género**

Un medio de comunicación

Una empresa de publicidad y marketing

El Instituto de la Mujer





# BÚSQUEDA DE INFORMACIÓN EN UN CONTEXTO OPERATIVO



Antena 3

SISTEMA PRODUCCIÓN NOTICIAS  
Digitalización Producción – Fase 2

27/04/2009

Raúl Lorenzo

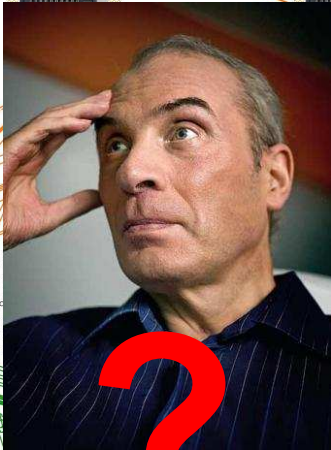
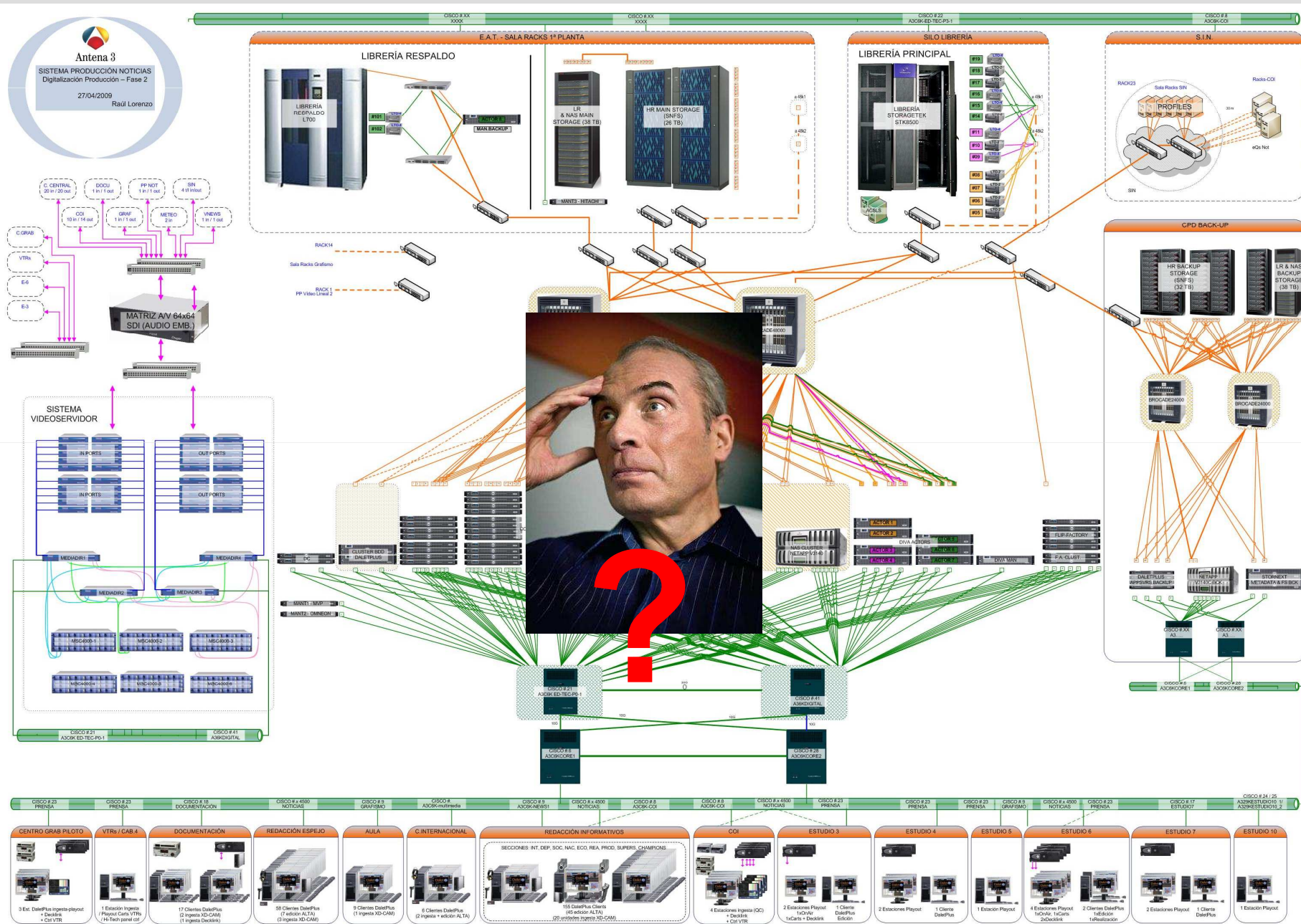

# BÚSQUEDA

Redacción y producción de información



## Documentación / Archivo

Programa Integrado de Documentación en la Empresa

Mantenimiento de soportes: Videoteca

Código: ECR318AB Pregrabado

Procedo: 223 NOTICIAS DIARIOS Pac. entrada: 21.06.2000

Marca: [SPN] Familia: [BETACAM SP] Inv.: [50] Mod.: [ESP BCT-SOM]

Temporada: [F]

Título: [NOTICIAS]

Archivo: [BETACAM SP / DOCUMENTACION / ANTENA 3 TELEVISION]

T. Labor: [Compendio] Ubicación: [0700000000] [0] [Open Noticias]

Notas:

Control: [Datos 2] [Datos 3] [An. Doc.] [Emisión] [Derecho] [Área Copias]

1 de 1

Preparado 09/12/2002 21:36

ninguno en este momento y sobre que cada vez hay más indicios de que se trata de un atentado de Al Qaeda

15:06:46 La amenaza de nuevos atentados ha provocado en Filipinas el cierre hasta nuevo aviso de las embajadas de Australia y Canadá.

15:07:37 La mancha de fuel del "Prestige" sigue acercándose a las costas gallegas y si las condiciones meteorológicas no cambian podría llegar en 48 horas. PM Juan Taboada, físico Meteorológica, sobre la posible evolución de la mancha.

15:08:52 Conexión en directo con Manisa Dorta desde Fisterra (A. Coruña).

15:09:20 Crónica David Carracedo, Finisterra (A. Coruña) sobre como se están preparando en la costa de Fisterra para la llegada de la mancha de fuel ante...

## Entornos de acceso potencial a información en las organizaciones (Gartner)

- Sistemas de gestión documental
- Portales y webs
- Sistemas de bases de datos relacionales
- CRM's
- Sistemas "legacy"
- Sistemas y servicios externos de información
- Mundo web
- Redes sociales
  
- Información transaccional



**Leng. controlado**

Búsq. restringida

Exhaustivo

Exclusivo

Datos

Opac

ISBD

Referencial

Selección

Analógico

Bibliográfico

Documento

Contenido

Multimedia

Digital

Edición

Doc. completo

FDRB

Opac 2.0

Metadatos

Corporativo

Selectivo

Búsq. universal

**Texto libre**



# CATALOGACIÓN

## Proceso manual



Darkkoon: El editor de texto minimalista.

Hace unos días descargué un editor de texto que pretende imitar el concepto de whitekoon, un programa para Mac que "pinta" toda la pantalla de blanco presentando al escritor con un efecto de "hoja en blanco" donde se irá escribiendo sin ser distraído por widgets, aplicaciones y demás cosas que tenemos corriendo alrededor de nuestra aplicación de escritura.

Hasta ahora venía utilizando Word 2007, que me parece por lejos el mejor Word jamás creado. Me fascina el nuevo diseño de Office que al fin deja de lado los malditos menús y presenta otra solución, el Ribbon, una barra en forma de listón que presenta las opciones más comunes. Gracias a este nuevo word comencé a utilizar cosas que nunca quise detenerme a aprender. Por ej. usar estilos.) Pero cuando probé Darkkoon me encontré con algo más limpio. Y es que claro, el programa no tiene ni una sola barra de herramientas. Solamente la pantalla en negra y el texto en verde fosforescente. Un poco, por suerte es configurable. (A veces creo que los programadores hacen estas cosas a propósito para darnos un infarto a los diseñadores.) A las opciones se accede con F8. Con F1 se abre un archivo, con F2 se guarda y con Ctrl+S aparece durante unos segundos el contador de palabras y caracteres. La interfaz es perfectamente limpia. Este texto escrito en Darkkoon se ve así:

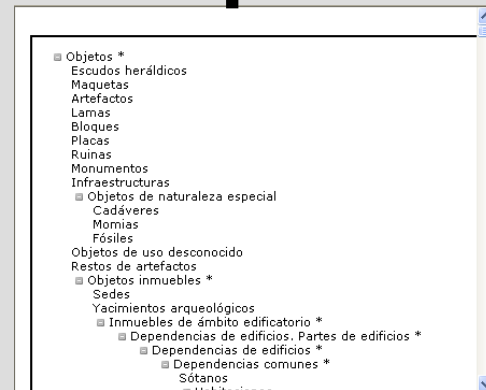
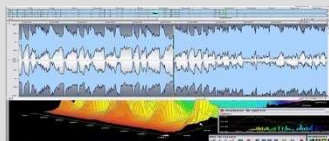

- Coste / productividad
- Viabilidad
- Eficacia relativa en unidades documentales amplias

# CATALOGACIÓN

## Proceso automático

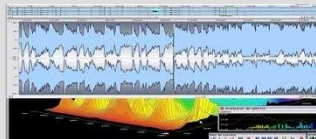

## Texto libre

Indexación automática  
Extracción automática  
de entidades

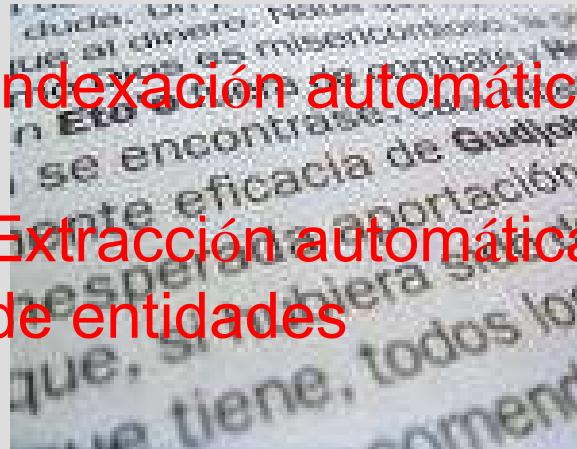

- Ausencia de normalización
- Búsqueda semántica
- Tecnología emergente



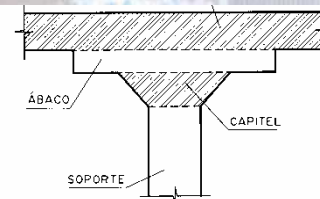
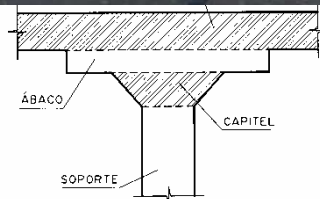

LENGUAJE

LENGUAJE TEXTO Y LENGUAJE TEXTO Y  
LENGUAJE TEXTO Y LENGUAJE TEXTO Y  
LENGUAJE TEXTO Y LENGUAJE TEXTO Y  
LENGUAJE TEXTO Y LENGUAJE TEXTO Y  
LENGUAJE TEXTO Y LENGUAJE TEXTO Y  
LENGUAJE **TEXTO Y LENGUAJE** TEXTO Y  
LENGUAJE TEXTO Y LENGUAJE TEXTO Y  
LENGUAJE TEXTO Y LENGUAJE TEXTO Y  
LENGUAJE TEXTO Y LENGUAJE TEXTO Y  
LENGUAJE TEXTO Y LENGUAJE TEXTO Y  
LENGUAJE TEXTO Y LENGUAJE TEXTO Y



# Lenguaje

El presidente del gobierno español José Luis Rodríguez Zapatero, acompañado del presidente de turno de la UE Nicolás Sarkozy, se dirigen hacia la rueda de prensa conjunta celebrada tras la reunión de Washington sobre el rediseño del sistema financiero mundial, convocada por el presidente saliente de Estados Unidos George Bush

El presidente del gobierno español José Luis Rodríguez Zapatero, acompañado del presidente de turno de la UE Nicolás Sarkozy, se dirigen hacia la rueda de prensa conjunta celebrada tras la reunión de Washington sobre el rediseño del sistema financiero mundial, convocada por el presidente saliente de Estados Unidos George Bush



**Keywords**

- Leng.controlado
- Búsq. restringida
- Exhaustivo
- Exclusivo
- Datos
- Opac
- ISBD
- Referencial
- Selección
- Analógico
- Bibliográfico
- Documento

- Contenido
- Multimedia
- Digital
- Edición
- Doc.completo
- FDRB
- Opac 2.0
- Metadatos
- Corporativo
- Selectivo
- Búsq.universal
- Texto libre
- Semántica**

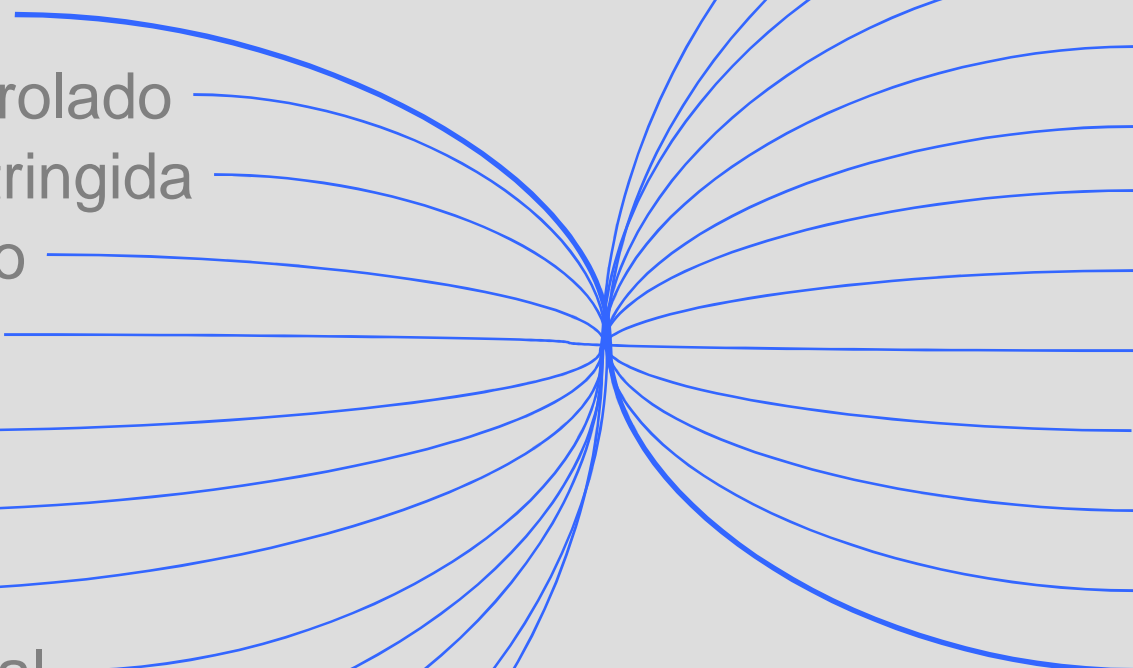



# “The findability problem”

- La búsqueda de información en el **ámbito particular** no es trasladable al entorno de las organizaciones.
- Encontrar la información necesaria requiere **soluciones tecnológicas sofisticadas e innovadoras**.
- **Tecnologías de acceso a la información** frente a los sistemas tradicionales de indexación y búsqueda por palabras clave.
- **“Beyond the search”** (Gilbane): sistemas que sepan combinar los contenidos implícitos y explícitos de un documento.

## Funcionalidades “beyond the search”

- Búsqueda.
- Búsqueda federada
- Clasificación de contenidos
- Categorización y agrupación de contenidos
- Extracción de entidades y datos
- Creación y mantenimiento de taxonomías.
- Presentación visual de contenidos
- Interfaces de usuario final con acceso a los repositorios de documentos digitales

Búsqueda



“Semántica”

**taming:** [English definition](#) | [in French](#) | [in Italian](#) | [in Portuguese](#)  
[conjugator](#) | [in context](#) | [images](#)

Pocket Oxford Spanish Dictionary © 2005 Oxford University Press:

**tame**<sup>1</sup> /teim/ *adjetivo* **tamer, tamest**

- a. *⟨animal⟩ (by nature)* manso, dócil;  
(*tamed*) domado, domesticado
- b. (*unexciting*) *⟨show/story⟩* insulso, insípido

**tame**<sup>2</sup> *verbo transitivo* *⟨wild animal⟩* domar;  
*⟨stray⟩* domesticar<sup>(con) [E]</sup>

“search made smarter, search that seeks to boost accuracy by taming ambiguity via understanding of context (Seth Grimes)





## Violencia de género

Violencia doméstica  
Crimen pasional  
Maltrato doméstico  
Maltrato a la mujer  
Acoso

Jesús Neira  
Miguel Carcaño  
Alcasser  
Marta del Castillo

Imágenes de la agresión a Jesús Neira  
Declaración Jesús Neira  
Jesús Neira saliendo del hospital  
Acusaciones contra Jesús Neira  
Agresor pide disculpas a la familia de Jesús Neira  
Declaraciones de la novia del agresor de Jesús Neira

Asesina  
Mata  
Apuñala  
Golpea  
Empuja  
Agrede  
Da patadas  
Insulta  
Maltrata de palabra  
Ofensivo  
Humillante

Orden de alejamiento  
Condena  
Juicio  
Dispositivos para el control...  
Mecanismos para el control..  
Pulsera antimaltratador  
Tarjeta roja al maltratador

Lesiones  
Heridas  
Moratones  
Secuelas  
Traumas

Mujer  
Compañera  
Novia  
Esposa  
Ex novia  
Ex mujer  
Madre  
Hija

*Sin perdón*  
*El color púrpura*  
*Thelma y Louise*  
*Tesis*  
*La reina de los bandidos*  
*Te doy mis ojos*

Nuevas opciones de búsqueda y  
recuperación de información...  
...semánticas





- Temas de búsqueda relacionados
- Quiso decir
- Elección entre sinonimia posible contextualizada
- Obtención directa de información referencial
- Resaltado de términos de temas relacionados
- Opción de cualificación sintáctica del término buscado
- Sinonimia cualificada
- Relaciones ontológicas
- Ranking de relevancia
- “Autoaprendizaje y filtrado progresivos”



- Navegación por clasificaciones temáticas predefinidas
  - Asociación dinámica de clasificaciones temáticas
  - Interrogación en lenguaje natural e inferencia de resultados
  - Nubes y diagramas visuales dinámicos
  - Interrogación mediante fotogramas
- 
- Stemming
  - Corrección ortográfica
  - Multilingüismo
- 
- Refinamiento de metadatos a partir de la experiencia de búsqueda



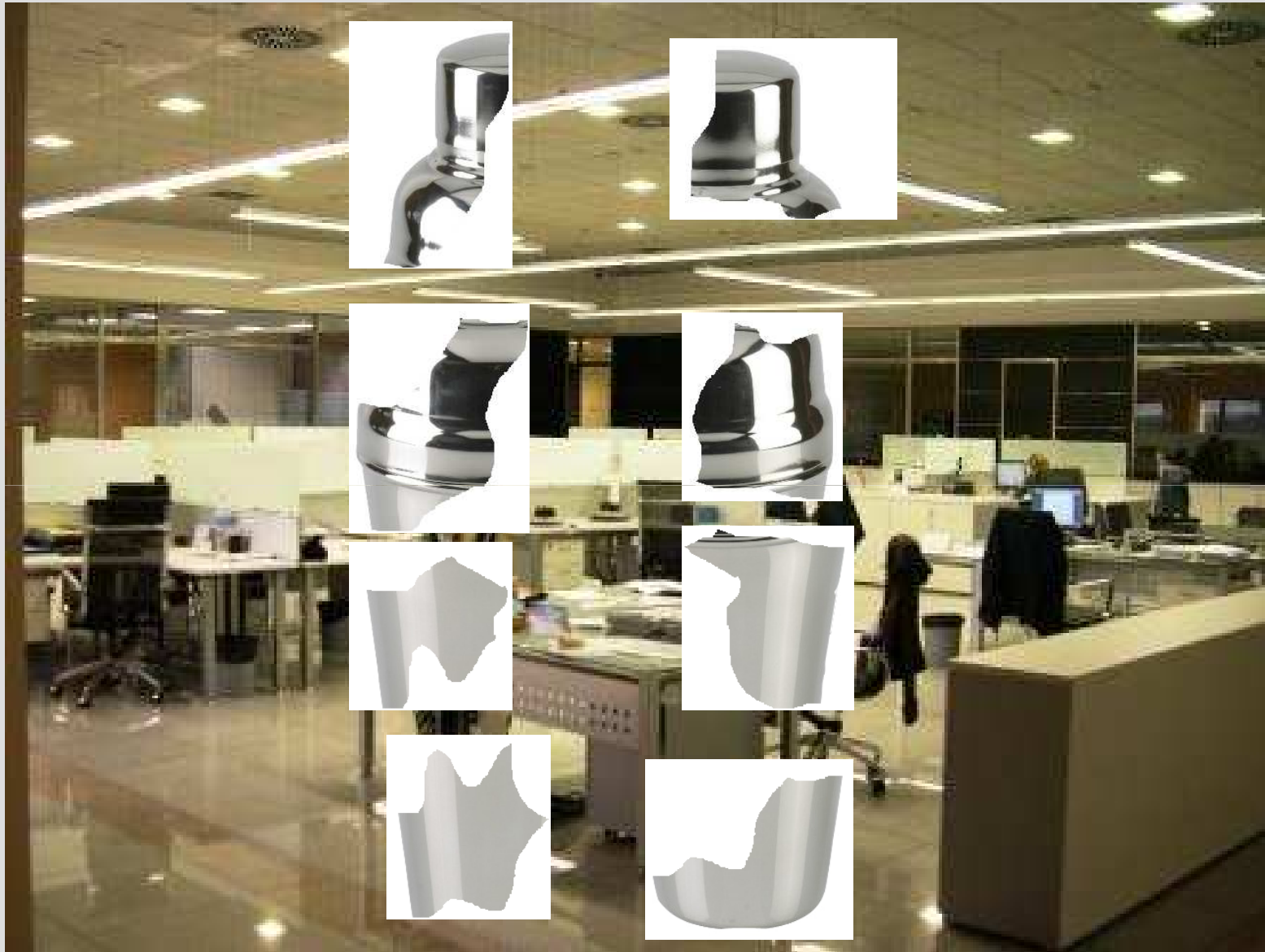



Proceso



Búsqueda



Visualización

Búsqueda



“Semántica”

## Listados

Keywords

Leng.controlado

Búsq. restringida

Exhaustivo

Exclusivo

Datos

Opac

ISBD

Referencial

Selección

Analógico

Bibliográfico

Documento

Contenido

Multimedia

Digital

Edición

Doc.completo

FDRB

Opac 2.0

Metadatos

Corporativo

Selectivo

Búsq.universal

Texto libre

Semántica

**Result.visuales**

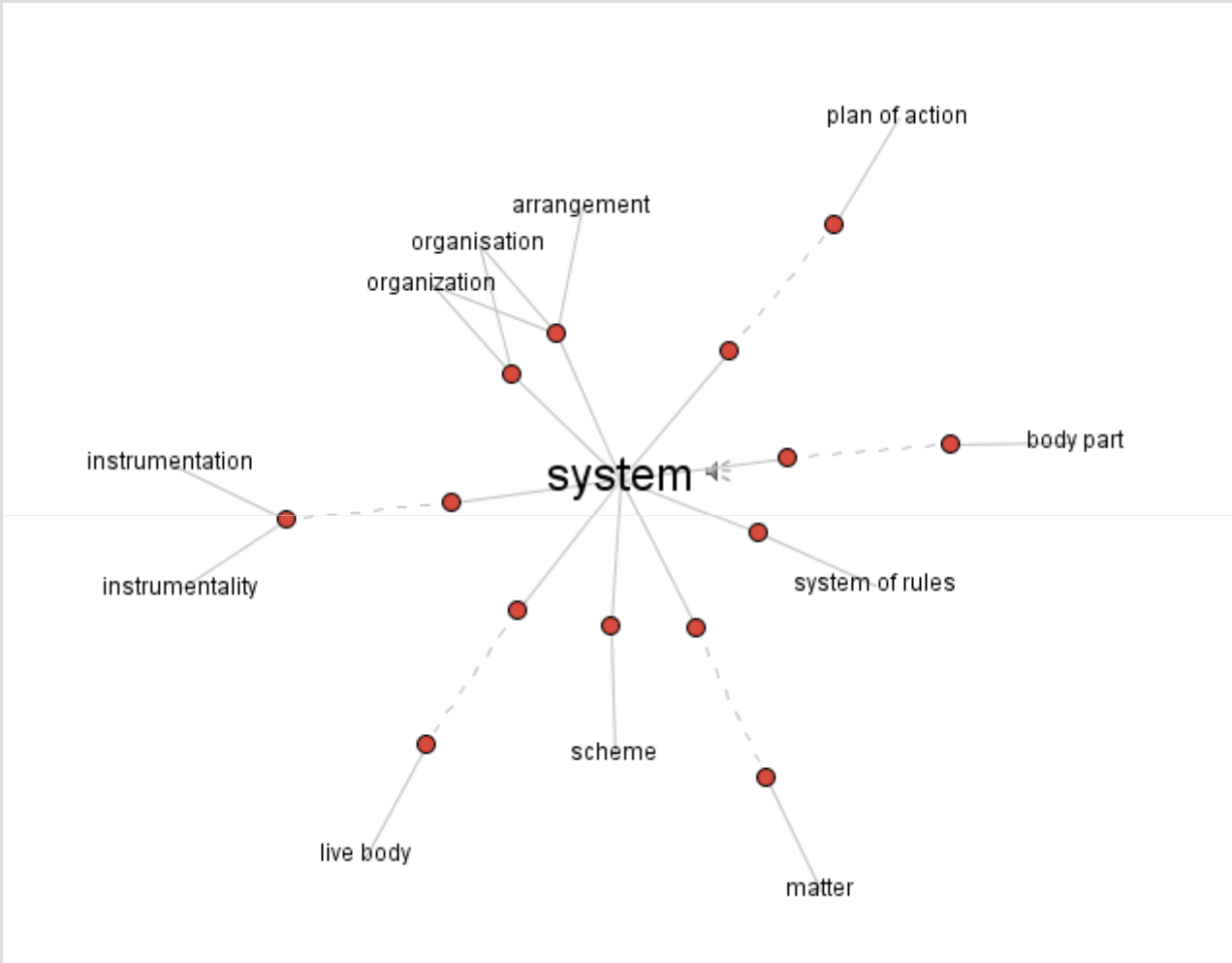



## Usos de siempre

Listados

Keywords

Leng.controlado

Búsq. restringida

Exhaustivo

Exclusivo

Datos

Opac

ISBD

Referencial

Selección

Analógico

Bibliográfico

Documento

Contenido

Multimedia

Digital

Edición

Doc.completo

FDRB

Opac 2.0

Metadatos

Corporativo

Selectivo

Búsq.universal

Texto libre

Semántica

Result.visuales

Nuevos usos

PANORAMA

COMPARACIONES ODIOSAS EL COSTE DEL ALQUILER DE UNA VIVIENDA

**PAÍS VASCO** [11 €/m<sup>2</sup> mensual]  
región donde más caro resulta. Muy por encima de la **media nacional** que está en los 8,52 €/m<sup>2</sup>

**EXTREMADURA** [5,17 €/m<sup>2</sup> mensual]  
fotocasa.es asegura que es la región más barata. En 2009 registró un **abaratamiento medio** en España del 10,5%

UN PERSONAJE

Yulia Timoshenko

DICHO SOBRE... PACTO EN EDUCACIÓN

No se han

La escuela pública sufrirá una regresión si se ven los cambios en que se negocia el pacto PSOE y PP»  
OPINIÓN DE PADRES



¿El sargento teme que estemos muriendo aquí?

SEGUNDOS

habaco

Compartir



(Trámites)

# Zapatero se da un pacto que Rajoy no acepta

El líder del PP reclamó **elecciones anticipadas o que el PSOE retirase su apoyo a Zapatero**. Éste le respondió invitándole a que, «si tiene valentía y coraje», presente una moción de censura

DAVID ROJO  
20 MINUTOS

Los días grandes en el Congreso de los Diputados tienen siempre dos vertientes: la seria y la teatral. Ayer, en un pleno que había de afrontar la grave crisis económica,

## LO QUE DUERON LOS DEMÁS



recomendada por las autoridades sanitarias, según un estudio realizado por la Universidad de Zaragoza.

### El consumo crece un 0,3%

El consumo de hogares españoles, que llevaba dos años de retroceso desde que se inició la crisis y no ha dejado de caer durante la recesión, volvió

...necesito sentir el amor verdadero

U).

## Accesible

Usos de siempre

Listados

Keywords

Leng.controlado

Búsq. restringida

Exhaustivo

Exclusivo

Datos

Opac

ISBD

Referencial

Selección

Analógico

Bibliográfico

Documento

Contenido

Multimedia

Digital

Edición

Doc.completo

FDRB

Opac 2.0

Metadatos

Corporativo

Selectivo

Búsq.universal

Texto libre

Semántica

Result.visuales

Nuevos usos

Comercial





SGI +

- Marca de agua
- Huella digital
- Copy right
- Aviso legal
- Right holder

Pasarelas de pago B2B / B2C

contenido

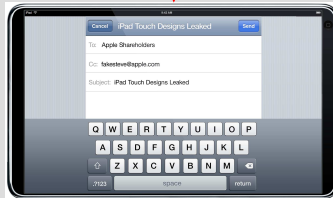



# SGI/SGIB

Accesible

Usos de siempre

Listados

Keywords

Leng.controlado

Búsq. restringida

Exhaustivo

Exclusivo

Datos

Opac

ISBD

Referencial

Selección

Analógico

Bibliográfico

Documento

Contenido

Multimedia

Digital

Edición

Doc.completo

FDRB

Opac 2.0

Metadatos

Corporativo

Selectivo

Búsq.universal

Texto libre

Semántica

Result.visuales

Nuevos usos

Comercial

CMS

Documento

Textual

**SGIB/SGI**

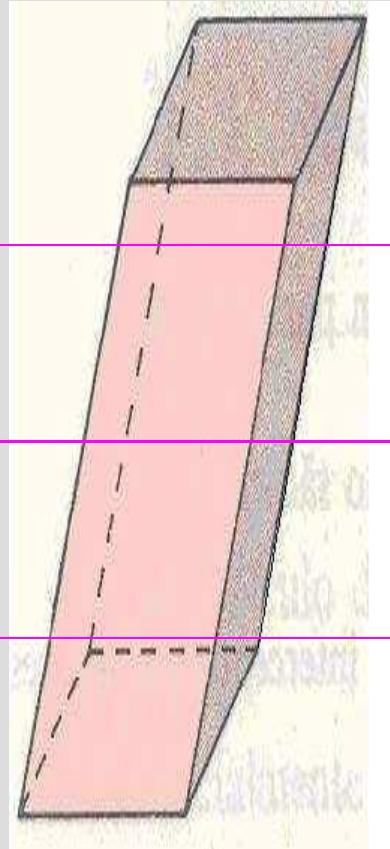

Contenido

Multimedia

**CMS**

MwSt-Satz  
19 %

Warengruppe  
Pappa Produkte

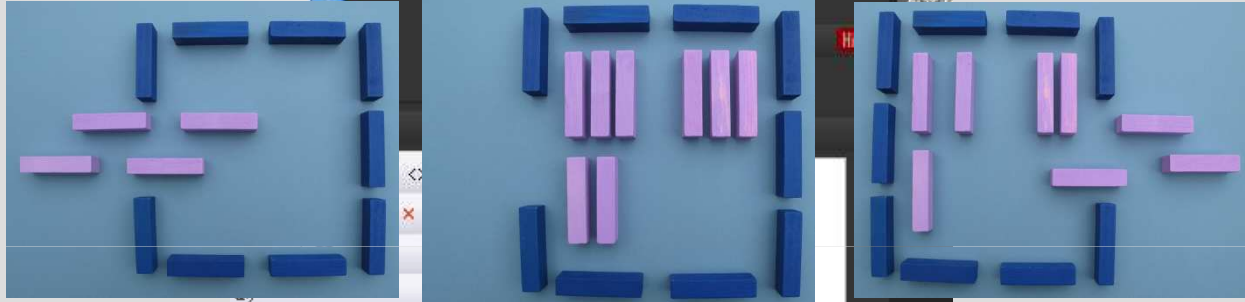

nt on your own. Make  
CDs themselves. Paint  
u like. Anything goes!

he perfect sleeve. Your

... Produkte dieser Serie haben  
Artikelnummern:

SGI/SGIB

Accesible

Usos de siempre

Listados

Keywords

Leng.controlado

Búsq. restringida

Exhaustivo

Exclusivo

Datos

Opac

ISBD

Referencial

Selección

Analógico

Bibliográfico

Documento

Contenido

Multimedia

Digital

Edición

Doc.completo

FDRB

Opac 2.0

Metadatos

Corporativo

Selectivo

Búsq.universal

Texto libre

Semántica

Result.visuales

Nuevos usos

Comercial

CMS

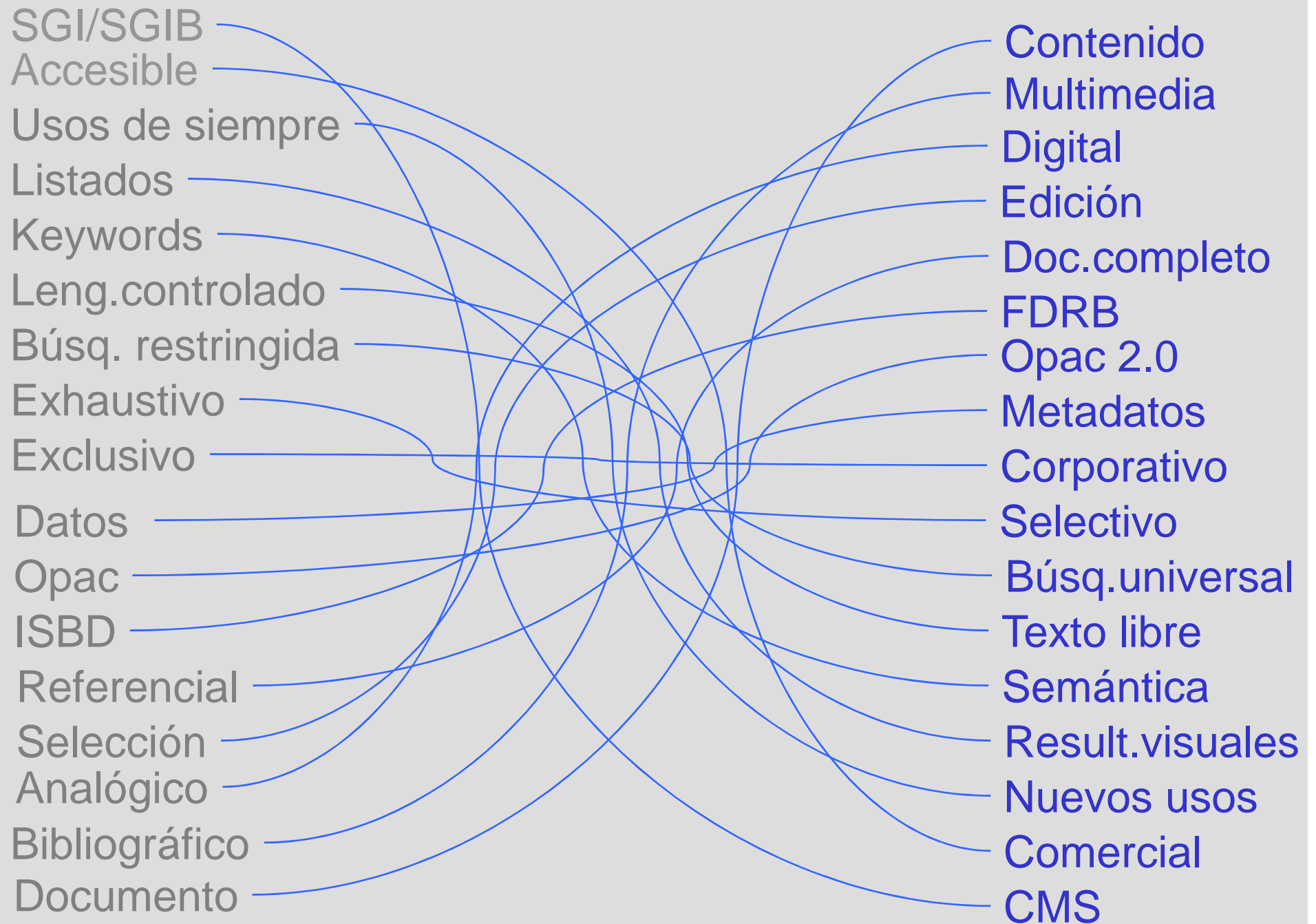

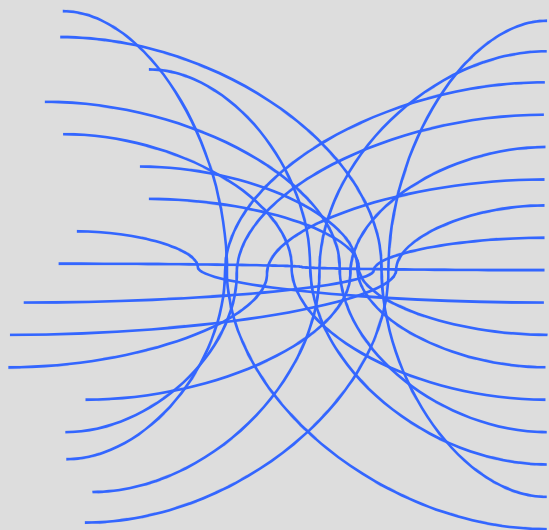

**Gracias**

[elopez@antena3tv.es](mailto:elopez@antena3tv.es)

